

# Измерительная трубопроводная арматура и преобразовательные фитинги ISO

*Каталог 4260  
Пересмотрен в феврале 1999*



# Измерительная трубопроводная арматура

## Измерительная трубопроводная арматура

### Введение

Измерительная трубопроводная арматура компании Паркер разработана как соединения без утечек для технологического применения, применения в энергетике, при измерениях и в общих целях при прокладке труб. Они производятся по высокому стандарту качества и доступны с широким диапазоном размеров, материалов и конфигураций.

Измерительная трубопроводная арматура компании Паркер производится в подразделении измерительных соединений компании Паркер Ханнифин в г. Хантсвилл, Алабама, где строго придерживаются программы по контролю качества. Данные стандарты качества входят в общую программу по повышению эффективности, называемую "Цели компании Паркер".

Программа "Цели компании Паркер" является своего рода меркой, по которой компания преобразует материалы, труд ее сотрудников, машинную обработку и информацию в изделия и услуги, предназначенные для удовлетворения требований клиентов. Следовательно, клиенты получают измерительную трубопроводную арматуру высочайшего качества, так как она является продуктом программы гарантирования эффективности "Цели компании Паркер".

### Материал

Трубопроводная арматура компании Паркер по умолчанию производится из стали и латуни. С помощью отдела быстрого реагирования компании Паркер могут быть заказаны и другие материалы. Прямые фитинги производятся из соответствующей спецификациям прутковой заготовки ASTM, фитинги, отличающиеся от прямых, производятся из мелкозернистых кованных заготовок.

## Преобразовательные фитинги ISO

### Введение

Преобразовательные фитинги ISO компании Паркер разработаны по высоким стандартам качества и позволяют выполнять соединения между компонентами и системами, использующими как конфигурацию резьбы NPT, так и ISO. Производство преобразовательных фитингов проходит под строгим контролем согласно программам по контролю качества.

### Устройство

Преобразовательные фитинги ISO компании Паркер разработаны для наиболее часто используемых форм резьбы ISO. Такие формы резьбы используются в случае, когда соединения, находящиеся под давлением, либо выполнены на резьбе с использованием уплотнения для резьбы, либо используют уплотнение по периметру на передней части сопряженного компонента.

### Материал

По умолчанию преобразовательные фитинги ISO компании Паркер изготавливаются из нержавеющей стали и латуни. С помощью отдела быстрого реагирования компании Паркер могут быть заказаны и другие материалы. Прямые фитинги производятся из соответствующей спецификациям прутковой заготовки ASTM, фитинги, отличающиеся от прямых, производятся из мелкозернистых кованных заготовок.



### ⚠ Внимание

ДЕФЕКТЫ, НЕПРАВИЛЬНЫЙ ВЫБОР ИЛИ НЕПРАВИЛЬНОЕ ИСПОЛЬЗОВАНИЕ ПРОДУКЦИИ И/ИЛИ СИСТЕМ, ОПИСАННЫХ В ДАННОМ КАТАЛОГЕ ИЛИ ОТНОСЯЩИЕСЯ К ПРОДУКЦИИ ПРЕДМЕТЫ МОГУТ СТАТЬ ПРИЧИНОЙ СМЕРТИ ИЛИ РАНЕНИЯ РАБОТНИКОВ ИЛИ РАЗРУШЕНИЯ СОБСТВЕННОСТИ.













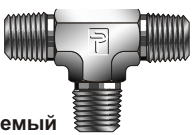

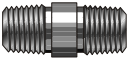

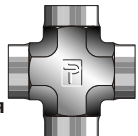
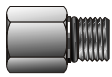

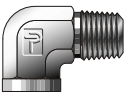
Данный документ и другая информация от Корпорации Parker Hannifin Corporation, ее филиалов и уполномоченных дистрибьюторов обеспечивает выбор продукта и/или системы для дальнейшего исследования пользователями, проводя техническую экспертизу. Важно, чтобы вы проанализировали все аспекты вашей заявки и просмотрели всю информацию, относительно продукта или системы в текущем каталоге продукции. Благодаря разнообразию рабочих условий применению этих продуктов или систем, пользователь, проанализировав и проведя испытания, сам несет ответственность за окончательный выбор продукции и систем и гарантировать выполнение всех требований заявки по безопасности и предупреждению.

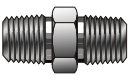
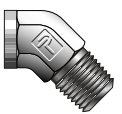
Продукты, описанные в данном каталоге, включая, но не ограничиваясь, характеристики продукта, спецификации, чертежи, доступность и цены подлежат изменению по усмотрению корпорации Parker Hannifin Corporation ее филиалов в любое время без предварительного извещения.

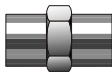
### Предложение о продаже

Продукция, описанная в данном документе является предметом предложения о продаже корпорации Parker Hannifin Corporation, ее филиалов или ее уполномоченных дистрибьюторов. Это предложение и его принятие оформляется согласно положениям, указанным в «Предложении о продаже».

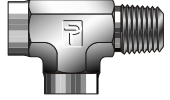
## Визуальный каталог Трубопроводная резьба

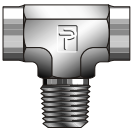
<p><b>MHLN</b> Охватываемый шестигульный длинный ниппель стр. 5</p> 	<p><b>FE</b> Навертываемое колено стр. 8</p> 	<p><b>MT</b> Охватываемый тройник стр. 10</p> 	<p><b>HP50N</b> Шестиугольная заглушка с полостью стр. 12</p> 
<p><b>MCN</b> Охватываемый ниппель с резьбой по всей длине стр. 5</p> 	<p><b>FVE</b> Навертываемое колено 45° стр. 8</p> 	<p><b>FX</b> Охватывающая крестовина стр. 11</p> 	<p><b>F50G5</b> Расширитель/уменьшитель цилиндрической резьбы стр. 13</p> 
<p><b>RA</b> Адаптер стр. 5</p> 	<p><b>SE</b> Проходное колено стр. 8</p> 	<p><b>CP</b> Крышка трубы стр. 11</p> 	<p><b>GOA</b> Наружная цилиндрическая резьба SAE - внутренняя резьба NPT стр. 13</p> 
<p><b>MHN</b> Охватываемый шестигульный ниппель стр. 6</p> 	<p><b>SVE</b> Проходное колено 45° стр. 9</p> 	<p><b>RH</b> Шестиугольная головная заглушка стр. 11</p> 	<p><b>Охватываемый коннектор для цилиндрической резьбы SAE</b> стр. 13</p> 
<p><b>FHC</b> Охватывающая шестигульная муфта стр. 6</p> 	<p><b>FT</b> Охватывающий тройник стр. 9</p> 	<p><b>RHN</b> Шестиугольная заглушка с полостью стр. 12</p> 	<p><b>Таблицы размеров резьбы и концов трубы</b> стр. 27, 28, 29</p>
<p><b>RB</b> Уменьшающая втулка стр. 7</p> 	<p><b>ST</b> Проходной тройник стр. 9</p> 	<p><b>Р50N</b> Шестиугольная головная заглушка стр. 12</p> 	<p><b>Инженерный отчет о трассируемости</b> стр. 30</p>
<p><b>ME</b> Ввертное колено стр. 7</p> 	<p><b>MBT</b> Охватываемый тройник стр. 10</p> 		

Визуальный каталог преобразовательных фитингов ISO находится на стр. 14.

# Измерительная трубопроводная арматура

## Особенности и технические данные

Измерительная трубопроводная арматура компании Паркер подвергаются тщательной машинной обработке, в результате которой из кованных заготовок получаются колена, тройники и крестовины и из прутковых заготовок - прямые соединения. Они разработаны для управления технологическим процессом и для использования в качестве измерительных соединений.

### Особенности

- Качественная конструкция для применения в измерительных целях
- Упакованы в герметичные, чистые коробки из пластика для обеспечения чистоты
- Рабочие давления рассчитываются в соответствии с нормами по трубам для энергетики ANSI B31.1 и нормами по трубам для нефтепереработки ANSI B31.3.
- Вся трубопроводная резьба - Международная коническая резьба для труб (NPT) и выходит за границы требований ANSI B1.20.1.
- Наружная резьба обкатывается для ее усиления

- Изделия с прямым корпусом производятся с помощью машинной обработки соответствующей прутковой заготовки по спецификации ASTM
- Изделия с формой, отличной от прямой, производятся с помощью машинной обработки мелкозернистой ковальной заготовки
- Размеры колеблются от 1/16" до 2" NPT
- Материалы - нержавеющая сталь 316, латунь и сталь (использование других материалов возможно по специальному заказу)
- Все подвергающиеся воздействию резьбы защищены для предотвращения их повреждения.

## Номенклатура

Шифры измерительной трубопроводной арматуры компании Паркер составляются из символов, которые определяют размер и тип фитинга и использованный для его изготовления материал.

**Например:** Шифр, указанный ниже, описывает охватываемый шестиугольный ниппель для 3/8" вдвинутой трубы NPT и 1/4" вдвинутой трубы NPT из нержавеющей стали 316.

## Размеры трубы

1/16	1/16 - 27	.38	.11
1/8	1/8 - 27	.38	.19
1/4	1/4 - 18	.56	.28
3/8	3/8 - 18	.56	.41
1/2	1/2 - 14	.75	.50
3/4	3/4 - 14	.75	.62
1	1 - 11-1/2	.94	.94
1-1/4	1-1/4 - 11-1/2	.97	1.25
1-1/2	1-1/2 - 11-1/2	1.00	1.50
2	2 - 11-1/2	1.03	1.94

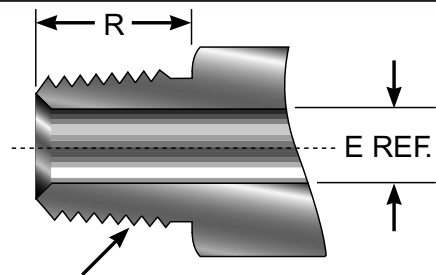

ТРУБОПРОВОДНАЯ РЕЗЬБА N.P.T.

## Резьба NPT

Международная коническая резьба для труб (NPT) имеет угол профиля резьбы, равный 60°. Резьба NPT большей частью используется в нефтехимической и обрабатывающей отраслях промышленности.

Международная коническая резьба для труб (NPT) - для соединений, где соединения, находящиеся под давлением, выполнены на резьбе с использованием уплотнения для резьбы.

### Характерная резьба

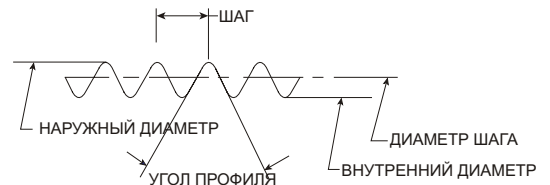

## Как заказать



Измерительная трубопроводная арматура компании Паркер заказывается по шифрам, которые приведены в этом каталоге.

**Размер:** Размер трубопроводной резьбы обозначается числом шестнадцатых долей дюйма (труба 3/8 NPT=6/16=6).

**Тип резьбы:** Все типы резьбы являются NPT, если другое не обозначено.

**Прямые трубы и колена:** Укажите наибольший конец трубы, за ним - меньший. См. пример MHN на стр. 6.

**Тройники и крестовины:** Для тройников, которые на всех концах имеют трубопроводную резьбу одного и того же размера, размеры обозначаются следующим образом: шифр 6-6-6 FT-B обозначает охватываемый латунный тройник с 3/8" NPT.

Охватываемая крестовина из нержавеющей стали 316 с 1/4" NPT имеет следующий шифр: 4 FX-SS.

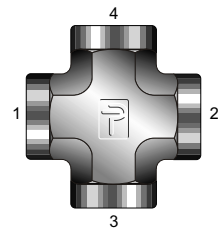

Если описывается уменьшающийся тройник или крестовина, то каждый размер должен быть указан последовательно. Сначала должен быть указан наибольший проходной размер (1 - 2), затем наибольший размер ветви (3 - 4).

**Например:** 6-6-6-4 FX-SS.

**Материал:** Тип основного материала (B=латунь, SS=нержавеющая сталь 316, S=сталь).

**Особенности:** Если существуют любые вопросы, касающиеся фитингов, которые предполагается получить, особенно для специальных конфигураций фитингов, клиенту предлагается предоставить информацию об этом вместе с запросом на фитинг.

**Доступность:** Изделия, цены на которые указаны в текущем прайс-листе 4260, хранятся на складе. Цены и условия доставки на нестандартные изделия определяются отделом быстрого реагирования по запросу.

## Измерительная трубопроводная арматура

### Охватываемый шестиугольный длинный ниппель MHLN

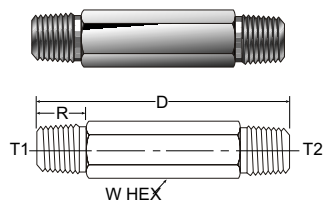

ШИФР	НАРУЖНАЯ РЕЗЬБА NPT		W HEX	D дюймы	R дюймы	Рабочее давление (ф. на кв. д.)		
	T <sub>1</sub>	T <sub>2</sub>				Латунь	Нержав. сталь	Сталь
1-1 MHLN-(*)	1/16	1/16	7/16	*	.38	6000	10000	10500
2-2 MHLN-(*)	1/8	1/8	7/16	*	.38	5600	9100	9700
2-2 MHLN-1 1/2	1/8	1/8	7/16	1.50	.38	5600	9100	9700
2-2 MHLN-2	1/8	1/8	7/16	2.00	.38	5600	9100	9700
2-2 MHLN-2 1/2	1/8	1/8	7/16	2.50	.38	5600	9100	9700
4-4 MHLN-(*)	1/4	1/4	5/8	*	.56	4100	7500	8000
4-4 MHLN-2	1/4	1/4	5/8	2.00	.56	4100	7500	8000
4-4 MHLN-2 1/2	1/4	1/4	5/8	2.50	.56	4100	7500	8000
4-4 MHLN-3	1/4	1/4	5/8	3.00	.56	4100	7500	8000
4-4 MHLN-4	1/4	1/4	5/8	4.00	.56	4100	7500	8000
6-6 MHLN-(*)	3/8	3/8	3/4	*	.56	4000	7200	7600
8-8 MHLN-(*)	1/2	1/2	7/8	*	.75	3900	6600	7000
8-8 MHLN-2	1/2	1/2	7/8	2.00	.75	3900	6600	7000
8-8 MHLN-3	1/2	1/2	7/8	3.00	.75	3900	6600	7000

\*Укажите длину  
Здесь и далее - HEX=шестиугольник

### Охватываемый ниппель с резьбой по всей длине MCN

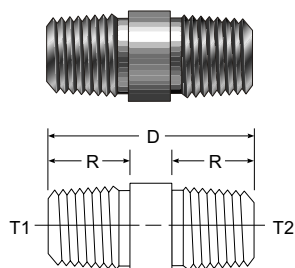

ШИФР	НАРУЖНАЯ РЕЗЬБА NPT	D	R	Рабочее давление (ф. на кв. д.)		
				Латунь	Нержав. сталь	Сталь
1-1 MCN	1/16	.75	.34	6000	10000	10500
2-2 MCN	1/8	.75	.34	5600	9100	9700
4-4 MCN	1/4	1.13	.49	4100	7500	8000
6-6 MCN	3/8	1.13	.48	4000	7200	7600
8-8 MCN	1/2	1.50	.66	3900	6600	7000
12-12 MCN	3/4	1.50	.66	3800	6400	6800
16-16 MCN	1	1.88	.84	2700	4600	4900

### Адаптер RA

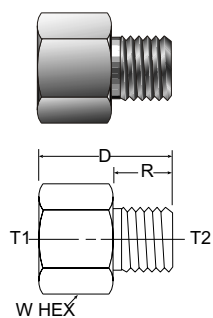

ШИФР	НАРУЖНАЯ РЕЗЬБА NPT		W HEX	D	R	Рабочее давление (ф. на кв. д.)		
	ВНУТРЕННЯЯ T <sub>1</sub>	НАРУЖНАЯ T <sub>2</sub>				Латунь	Нержав. сталь	Сталь
2-1 RA	1/8	1/16	5/8	1.03	.38	4000	6400	6800
2-2 RA	1/8	1/8	5/8	1.03	.38	4000	6400	6800
4-1 RA	1/4	1/16	3/4	1.20	.38	4300	6600	7000
4-2 RA	1/4	1/8	3/4	1.20	.38	4300	6600	7000
4-4 RA	1/4	1/4	3/4	1.39	.56	4300	6600	7000
6-1 RA	3/8	1/16	7/8	1.25	.38	3500	5300	5600
6-2 RA	3/8	1/8	7/8	1.25	.38	3500	5300	5600
6-4 RA	3/8	1/4	7/8	1.44	.56	3500	5300	5600
6-6 RA	3/8	3/8	7/8	1.44	.56	3500	5300	5600
8-2 RA	1/2	1/8	1-1/8	1.50	.38	3600	5200	5500
8-4 RA	1/2	1/4	1-1/8	1.69	.56	3600	5200	5500
8-6 RA	1/2	3/8	1-1/8	1.69	.56	3600	5200	5500
8-8 RA	1/2	1/2	1-1/8	1.88	.75	3600	5200	5500
12-2 RA	3/4	1/8	1-3/8	1.56	.38	3000	4300	4600
12-4 RA	3/4	1/4	1-3/8	1.75	.56	3000	4300	4600
12-6 RA	3/4	3/8	1-3/8	1.75	.56	3000	4300	4600
12-8 RA	3/4	1/2	1-3/8	1.94	.75	3000	4300	4600
16-2 RA	1	1/8	1-5/8	1.81	.38	3100	4500	4800
16-4 RA	1	1/4	1-5/8	2.00	.56	3100	4500	4800
16-6 RA	1	3/8	1-5/8	2.00	.56	3100	4500	4800
16-8 RA	1	1/2	1-5/8	2.19	.75	3100	4500	4800
16-12 RA	1	3/4	1-5/8	2.19	.75	3100	4500	4800
16-16 RA	1	1	1-5/8	2.38	.94	3100	4500	4800
20-16 RA	1-1/4	1	2	2.47	.94	2300	3500	3700

Размеры приведены только для справки и могут меняться.

## Измерительная трубопроводная арматура

### Охватываемый шестиугольный ниппель MHN

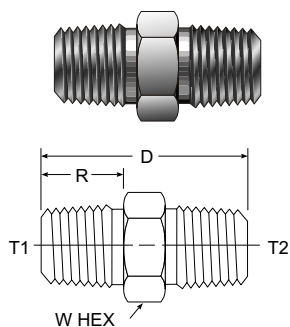

ШИФР	НАРУЖНАЯ РЕЗЬБА NPT		W HEX	D дюймы	R дюймы	Рабочее давление (ф. на кв. д.)		
	T <sub>1</sub>	T <sub>2</sub>				Латунь	Нержав. сталь	Сталь
1-1 MHN	1/16	1/16	7/16	1.06	.38	6000	10000	10500
2-1 MHN	1/8	1/16	7/16	1.06	.38	5600	9100	9700
2-2 MHN	1/8	1/8	7/16	1.06	.38	5600	9100	9700
4-1 MHN	1/4	1/16	5/8	1.25	.56/.38	4100	7500	8000
4-2 MHN	1/4	1/8	5/8	1.25	.56/.38	4100	7500	8000
4-4 MHN	1/4	1/4	5/8	1.45	.56	4100	7500	8000
6-1 MHN	3/8	1/16	3/4	1.27	.56/.38	4000	7200	7600
6-2 MHN	3/8	1/8	3/4	1.27	.56/.38	4000	7200	7600
6-4 MHN	3/8	1/4	3/4	1.45	.56	4000	7200	7600
6-6 MHN	3/8	3/8	3/4	1.45	.56	4000	7200	7600
8-2 MHN	1/2	1/8	7/8	1.52	.75/.38	3900	6600	7000
8-4 MHN	1/2	1/4	7/8	1.70	.75/.56	3900	6600	7000
8-6 MHN	1/2	3/8	7/8	1.70	.75/.56	3900	6600	7000
8-8 MHN	1/2	1/2	7/8	1.89	.75	3900	6600	7000
12-2 MHN	3/4	1/8	1-1/8	1.59	.75/.38	3800	6400	6800
12-4 MHN	3/4	1/4	1-1/8	1.78	.75/.56	3800	6400	6800
12-6 MHN	3/4	3/8	1-1/8	1.78	.75/.56	3800	6400	6800
12-8 MHN	3/4	1/2	1-1/8	1.97	.75	3800	6400	6800
12-12 MHN	3/4	3/4	1-1/8	1.97	.75	3800	6400	6800
16-2 MHN	1	1/8	1-3/8	1.78	.94/.38	2700	4600	4900
16-4 MHN	1	1/4	1-3/8	1.97	.94/.56	2700	4600	4900
16-6 MHN	1	3/8	1-3/8	1.97	.94/.56	2700	4600	4900
16-8 MHN	1	1/2	1-3/8	2.16	.94/.75	2700	4600	4900
16-12 MHN	1	3/4	1-3/8	2.09	.94/.75	2700	4600	4900
16-16 MHN	1	1	1-3/8	2.34	.94	2700	4600	4900
20-16 MHN	1-1/4	1	1-3/4	2.45	.97/.94	2000	3500	3700
20-20 MHN	1-1/4	1-1/4	1-3/4	2.48	.97	2000	3500	3700
24-24 MHN	1-1/2	1-1/2	2	2.61	1.00	1800	2900	3100

### Охватывающая шестиугольная муфта FHC

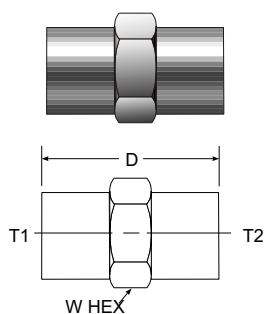

ШИФР	ВНУТРЕННЯЯ РЕЗЬБА NPT		W HEX	D	Рабочее давление (ф. на кв. д.)		
	T <sub>1</sub>	T <sub>2</sub>			Латунь	Нержав. сталь	Сталь
1-1 FHC	1/16	1/16	1/2	.75	4500	7500	8000
2-1 FHC	1/8	1/16	5/8	.75	4000	6400	6800
2-2 FHC	1/8	1/8	5/8	.75	4000	6400	6800
4-1 FHC	1/4	1/16	3/4	.92	4300	6600	7000
4-2 FHC	1/4	1/8	3/4	.94	4300	6600	7000
4-4 FHC	1/4	1/4	3/4	1.13	4300	6600	7000
6-1 FHC	3/8	1/16	7/8	.95	3500	5300	5600
6-2 FHC	3/8	1/8	7/8	1.03	3500	5300	5600
6-4 FHC	3/8	1/4	7/8	1.13	3500	5300	5600
6-6 FHC	3/8	3/8	7/8	1.13	3500	5300	5600
8-2 FHC	1/2	1/8	1-1/8	1.22	3600	5200	5500
8-4 FHC	1/2	1/4	1-1/8	1.38	3600	5200	5500
8-6 FHC	1/2	3/8	1-1/8	1.50	3600	5200	5500
8-8 FHC	1/2	1/2	1-1/8	1.50	3600	5200	5500
12-2 FHC	3/4	1/8	1-3/8	1.39	3000	4300	4600
12-4 FHC	3/4	1/4	1-3/8	1.55	3000	4300	4600
12-6 FHC	3/4	3/8	1-3/8	1.69	3000	4300	4600
12-8 FHC	3/4	1/2	1-3/8	1.88	3000	4300	4600
12-12 FHC	3/4	3/4	1-3/8	1.53	3000	4300	4600
16-2 FHC	1	1/8	1-5/8	1.44	3100	4500	4800
16-4 FHC	1	1/4	1-5/8	1.63	3100	4500	4800
16-6 FHC	1	3/8	1-5/8	1.63	3100	4500	4800
16-8 FHC	1	1/2	1-5/8	1.77	3100	4500	4800
16-12 FHC	1	3/4	1-5/8	1.72	3100	4500	4800
16-16 FHC	1	1	1-5/8	1.89	3100	4500	4800
20-16 FHC	1-1/4	1	2	1.94	2300	3500	3700
20-20 FHC	1-1/4	1-1/4	2	1.94	2300	3500	3700
24-24 FHC	1-1/2	1-1/2	2-3/8	1.94	2100	3200	3400

Размеры приведены только для справки и могут меняться.

## Измерительная трубопроводная арматура

### Уменьшающая втулка RB

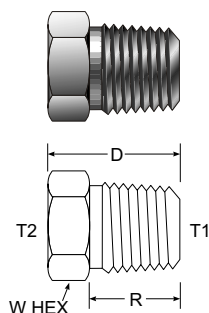

ШИФР	НАРУЖНАЯ РЕЗЬБА NPT		W HEX	D	R	Рабочее давление (ф. на кв. д.)		
	НАРУЖНАЯ T <sub>1</sub>	ВНУТРЕННЯЯ T <sub>2</sub>				Латунь	Нержав. сталь	Сталь
2-1 RB	1/8	1/16	7/16	.63	.38	2900	6400	6800
4-1 RB	1/4	1/16	5/8	.86	.56	4100	7500	8000
4-2 RB	1/4	1/8	5/8	.86	.56	3600	6000	6400
6-1 RB	3/8	1/16	3/4	.86	.56	4000	7200	7600
6-2 RB	3/8	1/8	3/4	.86	.56	4000	6400	6800
6-4 RB	3/8	1/4	3/4	.86	.56	3000	5300	5600
8-2 RB	1/2	1/8	7/8	1.11	.75	3900	6600	6800
8-4 RB	1/2	1/4	7/8	1.11	.75	3900	6400	7000
8-6 RB	1/2	3/8	7/8	1.11	.75	2800	4600	4900
12-2 RB	3/4	1/8	1-1/8	1.17	.75	3800	6400	6800
12-4 RB	3/4	1/4	1-1/8	1.17	.75	3800	6400	6800
12-6 RB	3/4	3/8	1-1/8	1.17	.75	3500	5300	5600
12-8 RB	3/4	1/2	1-1/8	1.17	.75	2800	4900	5200
16-2 RB	1	1/8	1-3/8	1.36	.94	2700	4600	4900
16-4 RB	1	1/4	1-3/8	1.36	.94	2700	4600	4900
16-6 RB	1	3/8	1-3/8	1.36	.94	2700	4600	4900
16-8 RB	1	1/2	1-3/8	1.36	.94	2700	4600	4900
16-12 RB	1	3/4	1-3/8	1.36	.94	2500	4200	4500
20-12 RB	1-1/4	3/4	1-3/4	1.47	.97	2000	3500	3700
20-16 RB	1-1/4	1	1-3/4	1.47	.97	2000	3500	3700
24-16 RB	1-1/2	1	2	1.58	1.00	1800	2900	3100
24-20 RB	1-1/2	1-1/4	2	1.58	1.00	1700	2700	2800

### Ввернутое колено ME

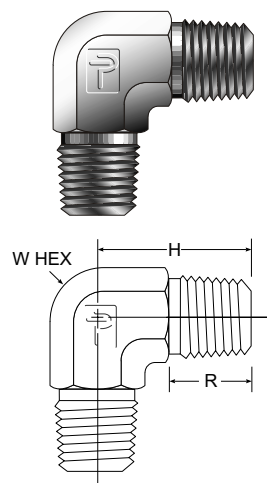

ШИФР	НАРУЖНАЯ РЕЗЬБА NPT	W HEX	D	R	Рабочее давление (ф. на кв. д.)		
					Латунь	Нержав. сталь	Сталь
1-1 ME	1/16	3/8	.66	.38	5500	9500	10100
2-2 ME	1/8	7/16	.76	.38	5000	9100	9700
4-4 ME	1/4	9/16	1.09	.56	4100	7500	8000
6-6 ME	3/8	3/4	1.22	.56	4000	7200	7600
8-8 ME	1/2	7/8	1.47	.75	3100	5800	6200
12-12 ME	3/4	1-1/16	1.59	.75	3400	6400	6800
16-16 ME	1	1-5/16	1.97	.94	2700	4600	4900

Размеры приведены только для справки и могут меняться.

# Измерительная трубопроводная арматура

## Навертываемое колено FE

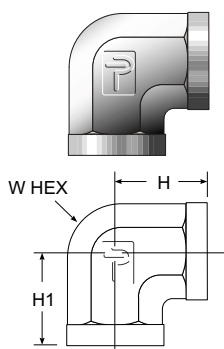

ШИФР	ВНУТРЕННЯЯ РЕЗЬБА NPT	W HEX	H	H1	Рабочее давление (ф. на кв. д.)		
					Латунь	Нержав. сталь	Сталь
1-1 FE	1/16	7/16	.50	.50	3800	7000	7500
2-1 FE	1/8 - 1/16	9/16	.66	.66	2900	5500	5900
2-2 FE	1/8	9/16	.66	.66	2900	5500	5900
4-2 FE	1/4 - 1/8	3/4	.88	.88	2900	5500	5900
4-4 FE	1/4	3/4	.88	.88	3000	5600	6000
6-6 FE	3/8	7/8	1.02	1.02	2700	5000	5300
8-8 FE	1/2	1-1/16	1.23	1.23	2500	4500	4800
12-12 FE	3/4	1-5/16	1.36	1.36	2000	3500	3700
16-16 FE	1	1-5/8	1.63	1.63	2300	3900	4200
20-20 FE	1-1/4	1-7/8	1.70	1.70	1900	3100	3300
24-24 FE	1-1/2	2-1/2	2.08	2.08	1700	2500	2600

## Навертываемое колено 45° FVE

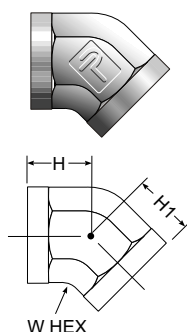

ШИФР	ВНУТРЕННЯЯ РЕЗЬБА NPT	W HEX	H	H1	Рабочее давление (ф. на кв. д.)		
					Латунь	Нержав. сталь	Сталь
1-1 FVE	1/16	7/16	.47	.47	3800	7000	7500
2-2 FVE	1/8	9/16	.47	.47	2900	5500	5900
4-4 FVE	1/4	3/4	.69	.69	3000	5600	6000
6-6 FVE	3/8	7/8	.75	.75	2700	5000	5300
8-8 FVE	1/2	1-1/16	.94	.94	2500	4500	4800
12-12 FVE	3/4	1-5/16	1.00	1.00	2000	3500	3700
16-16 FVE	1	1-5/8	1.19	1.19	2300	3900	4200

## Проходное колено SE

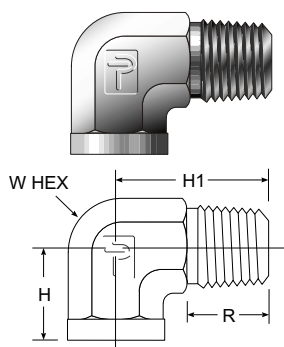

ШИФР	РЕЗЬБА NPT		W HEX	H	H1	R	Рабочее давление (ф. на кв. д.)		
	НАРУЖНАЯ	ВНУТРЕННЯЯ					Латунь	Нержав. сталь	Сталь
1-1 SE	1/16	1/16	9/16	.66	.72	.38	3800	7000	7500
2-1 SE	1/8	1/16	9/16	.66	.78	.38	3800	7000	7500
2-2 SE	1/8	1/8	9/16	.66	.78	.38	2900	5500	5900
4-1 SE	1/4	1/16	9/16	.66	1.09	.56	3800	7000	7500
4-2 SE	1/4	1/8	9/16	.66	1.09	.56	2900	5500	5900
4-4 SE	1/4	1/4	3/4	.88	1.09	.56	3000	5600	6000
6-1 SE	3/8	1/16	3/4	.88	1.09	.56	3800	7000	7500
6-2 SE	3/8	1/8	3/4	.88	1.22	.58	2900	5500	5900
6-4 SE	3/8	1/4	3/4	.88	1.22	.56	3000	5500	6000
6-6 SE	3/8	3/8	7/8	1.02	1.22	.56	2700	5600	5300
8-2 SE	1/2	1/8	7/8	.95	1.47	.75	2900	5000	5900
8-4 SE	1/2	1/4	7/8	.95	1.47	.75	3000	5600	6000
8-6 SE	1/2	3/8	7/8	1.23	1.47	.75	2700	5000	5300
8-8 SE	1/2	1/2	1-1/16	1.23	1.47	.75	2500	4500	4800
12-2 SE	3/4	1/8	1-1/16	1.00	1.59	.75	2900	5500	5900
12-4 SE	3/4	1/4	1-1/16	1.00	1.59	.75	3000	5600	6000
12-6 SE	3/4	3/8	1-1/16	1.23	1.59	.75	2700	5000	5300
12-8 SE	3/4	1/2	1-1/16	1.23	1.59	.75	2500	4500	4800
12-12 SE	3/4	3/4	1-5/16	1.36	1.59	.75	2000	3500	3700
16-2 SE	1	1/8	1-5/16	1.63	1.97	.94	2700	5500	5900
16-4 SE	1	1/4	1-5/16	1.63	1.97	.94	2700	5600	6000
16-6 SE	1	3/8	1-5/16	1.50	1.97	.94	2700	5000	5300
16-8 SE	1	1/2	1-5/16	1.63	1.97	.94	2500	4500	4800
16-12 SE	1	3/4	1-5/16	1.36	1.97	.94	2000	3500	3700
16-16 SE	1	1	1-5/8	1.63	1.97	.94	2300	3900	4200
20-20 SE	1-1/4	1-1/4	1-7/8	1.70	2.38	.97	1900	3100	3300

Размеры приведены только для справки и могут меняться.



## Проходное колено 45° SVE

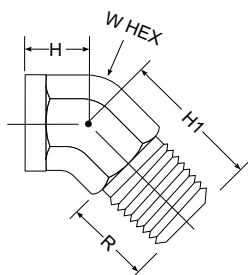
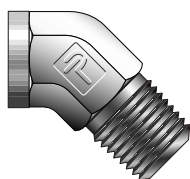

ШИФР	РЕЗЬБА NPT		W HEX	H	H1	R	Рабочее давление (ф. на кв. д.)		
	НАРУЖНАЯ	ВНУТРЕННЯЯ					Латунь	Нержав. сталь	Сталь
1-1 SVE	1/16	1/16	7/16	.47	.66	.38	3800	7000	7500
2-2 SVE	1/8	1/8	9/16	.47	.72	.38	2900	5500	5900
4-4 SVE	1/4	1/4	3/4	.63	1.05	.56	3000	5600	6000
6-6 SVE	3/8	3/8	7/8	.72	1.06	.56	2700	5000	5300
8-8 SVE	1/2	1/2	1-1/16	.91	1.34	.75	2500	4500	4800
12-12 SVE	3/4	3/4	1-5/16	.97	1.38	.75	2000	3500	3700
16-16 SVE	1	1	1-5/8	1.13	1.72	.94	2300	3900	4200

## Охватывающий тройник FT

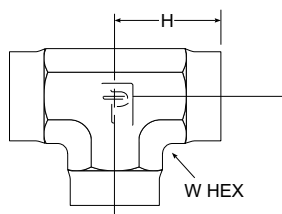
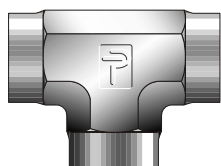

ШИФР	ВНУТРЕННЯЯ РЕЗЬБА NPT	W HEX	H	Рабочее давление (ф. на кв. д.)		
				Латунь	Нержав. сталь	Сталь
1-1-1 FT	1/16	7/16	.50	3800	7000	7500
2-2-2 FT	1/8	9/16	.66	2900	5500	5900
4-4-4 FT	1/4	3/4	.88	3000	5600	6000
6-6-6 FT	3/8	7/8	1.02	2700	5000	5300
8-8-8 FT	1/2	1-1/16	1.23	2500	4500	4800
12-12-12 FT	3/4	1-5/16	1.36	2000	3500	3700
16-16-16 FT	1	1-5/8	1.63	2300	3900	4200
20-20-20 FT	1-1/4	1-7/8	1.70	1900	3100	3300
24-24-24 FT	1-1/2	2-1/2	2.08	1700	2500	3600

## Проходной тройник ST

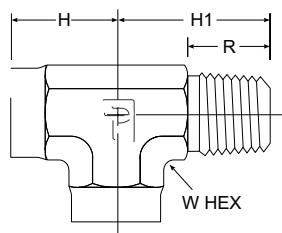
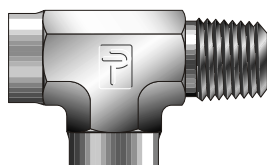

ШИФР	РЕЗЬБА NPT		W HEX	H	H1	R	Рабочее давление (ф. на кв. д.)		
	НАРУЖНАЯ	ВНУТРЕННЯЯ					Латунь	Нержав. сталь	Сталь
1-1-1 ST	1/16	1/16	7/16	.50	.72	.38	3800	7000	7500
2-2-2 ST	1/8	1/8	9/16	.66	.78	.38	2900	5500	5900
4-4-4 ST	1/4	1/4	3/4	.88	1.09	.56	3000	5600	6000
6-6-6 ST	3/8	3/8	7/8	1.02	1.22	.56	2700	5000	5300
8-8-8 ST	1/2	1/2	1-1/16	1.23	1.47	.75	2500	4500	4800
12-12-12 ST	3/4	3/4	1-5/16	1.36	1.59	.75	2000	3500	3700
16-16-16 ST	1	1	1-5/8	1.63	1.97	.94	2300	3900	4200

Размеры приведены только для справки и могут меняться.

# Измерительная трубопроводная арматура

## Охватываемый тройник МВТ

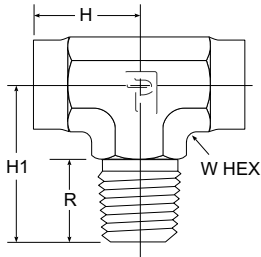
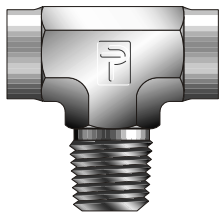

ШИФР	РЕЗЬБА NPT		W HEX	H	H1	R	Рабочее давление (ф. на кв. д.)		
	НАРУЖНАЯ	ВНУТРЕННЯЯ					Латунь	Нержав. сталь	Сталь
1-1-1 MBT	1/16	1/16	7/16	.50	.72	.38	3800	7000	7500
2-2-2 MBT	1/8	1/8	9/16	.66	.78	.38	2900	5500	5900
4-4-4 MBT	1/4	1/4	3/4	.88	1.09	.56	3000	5600	6000
6-6-6 MBT	3/8	3/8	7/8	1.02	1.22	.56	2700	5000	5300
8-8-8 MBT	1/2	1/2	1-1/16	1.23	1.47	.75	2500	4500	4800
12-12-12 MBT	3/4	3/4	1-5/16	1.36	1.59	.75	2000	3500	3700
16-16-16 MBT	1	1	1-5/8	1.63	1.97	.94	2300	3900	4200

## Охватываемый тройник МТ

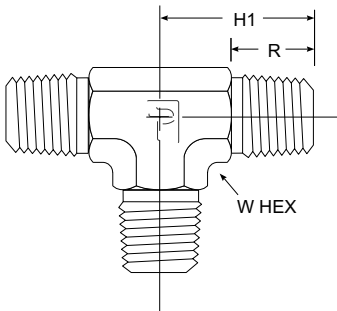
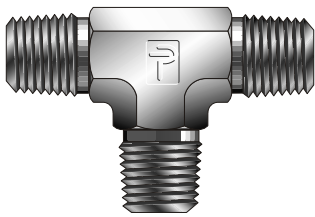

ШИФР	НАРУЖНАЯ РЕЗЬБА NPT	W HEX	H1	R	Рабочее давление (ф. на кв. д.)		
					Латунь	Сталь	Нержав. сталь
1-1-1 МТ	1/16	5/16	.72	.38	5500	9500	10100
2-2-2 МТ	1/8	7/16	.76	.38	5000	9100	9700
4-4-4 МТ	1/4	9/16	1.09	.56	4100	7500	8000
6-6-6 МТ	3/8	3/4	1.22	.56	4000	7200	7600
8-8-8 МТ	1/2	7/8	1.47	.75	3100	5800	6200
12-12-12 МТ	3/4	1-1/16	1.59	.75	3400	6400	6800
16-16-16 МТ	1	1-5/16	1.97	.94	2700	4600	4900
20-20-20 МТ	1-1/4	1-5/8	2.22	.97	2000	3500	3700
24-24-24 МТ	1-1/2	1-7/8	2.64	1.00	1800	2900	3100

Размеры приведены только для справки и могут меняться.

## Измерительная трубопроводная арматура

### Охватывающая крестовина FX

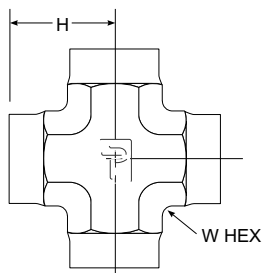
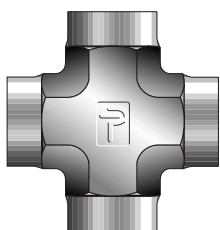

ШИФР	ВНУТРЕННЯЯ РЕЗЬБА NPT	W HEX	H	Рабочее давление (ф. на кв. д.)		
				Латунь	Нержав. сталь	Сталь
1 FX	1/16	7/16	.50	3800	7000	7500
2 FX	1/8	9/16	.66	2900	5500	5900
4 FX	1/4	3/4	.88	3000	5600	6000
6 FX	3/8	7/8	1.06	2700	5000	5300
8 FX	1/2	1-1/16	1.23	2500	4500	4800
12 FX	3/4	1-5/16	1.36	2000	3500	3700
16 FX	1	1-5/8	1.63	2300	3900	4200

### Крышка трубы CP

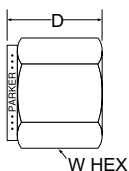

ШИФР	ВНУТРЕННЯЯ РЕЗЬБА NPT	W HEX	D	Рабочее давление (ф. на кв. д.)		
				Латунь	Нержав. сталь	Сталь
1 CP	1/16	7/16	.50	4500	7500	8000
2 CP	1/8	9/16	.75	4000	6400	6800
4 CP	1/4	3/4	.91	4300	6600	7000
6 CP	3/8	7/8	1.03	3500	5300	5600
8 CP	1/2	1-1/16	1.34	3600	5200	5500
12 CP	3/4	1-1/4	1.44	3000	4300	4600
16 CP	1	1-5/8	1.63	3100	4500	4800

### Шестиугольная головная заглушка PH

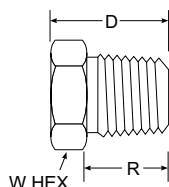
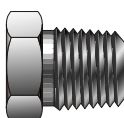

ШИФР	НАРУЖНАЯ РЕЗЬБА NPT	W HEX	D	R	Рабочее давление (ф. на кв. д.)		
					Латунь	Сталь	Нержав. сталь
1 PH	1/16	3/8	.54	.38	6000	10000	10500
2 PH	1/8	7/16	.56	.38	5600	9100	9700
4 PH	1/4	9/16	.75	.56	4100	7500	8000
6 PH	3/8	11/16	.78	.56	4000	7200	7600
8 PH	1/2	7/8	.97	.75	3900	6600	7000
12 PH	3/4	1-1/16	1.06	.75	3800	6400	6800
16 PH	1	1-5/16	1.25	.94	2700	4600	4900

Размеры приведены только для справки и могут меняться.

## Измерительная трубопроводная арматура

### Шестиугольная заглушка с полостью РНН

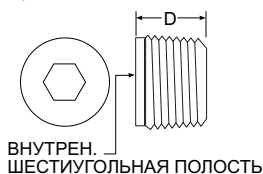
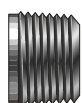

ШИФР	ВНУТРЕННЯЯ РЕЗЬБА NPT	W ВНУТР. ШЕСТИУГ.	D	Рабочее давление (ф. на кв. д.)		
				Латунь	Нержав. сталь	Сталь
1 РНН	1/16	5/32	.30	6000	10000	10500
2 РНН	1/8	3/16	.30	5600	9100	9700
4 РНН	1/4	1/4	.47	4100	7500	8000
6 РНН	3/8	5/16	.47	4000	7200	7600

## Адаптеры цилиндрической резьбы

### Шестиугольная головная заглушка Р50N

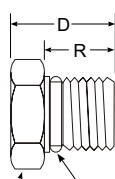
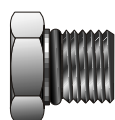

W HEX "O"-образное кольцо

ШИФР	ВНУТР. ИЗМЕНЕНИЯ	РЕЗЬБА ПОРТА UN/UNF-2A	W HEX	D	R	*D2 ОТВЕРСТИЕ	*L2	"O"-обр. КОЛЬЦО
4 P50N	4 PST	7/16-20	9/16	0.67	0.36	0.203	0.41	3-904
6 P50N	6 PST	9/16-18	11/16	0.73	0.39	0.297	0.44	3-906
8 P50N	8 PST	3/4-16	7/8	0.80	0.44	0.422	0.44	3-908
12 P50N	12 PST	1-1/16-12	1-1/4	1.09	0.59	0.656	0.59	3-912
16 P50N	16 PST	1-5/16-12	1-1/2	1.13	0.59	0.875	0.50	3-916

\*Размер отверстия D2 и глубина L2 являются опционными при производстве методом SAE.

### Hollow Hex Plug HP50N

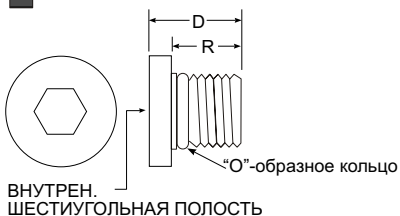

ВНУТРЕН. ШЕСТИУГОЛЬНАЯ ПОЛОСТЬ

ШИФР	ВНУТР. ИЗМЕНЕНИЯ	РЕЗЬБА ПОРТА UN/UNF-2A	ВНУТР. ШЕСТИУГ.	R	D	X ДИАМ.	"O"-обр. КОЛЬЦО
4 HP50N	4 HPST	7/16-20	3/16	0.36	0.47	0.56	3-904
6 HP50N	6 HPST	9/16-18	1/4	0.39	0.50	0.69	3-906
8 HP50N	8 HPST	3/4-16	5/16	0.44	0.58	0.88	3-908
12 HP50N	12 HPST	1-1/16-12	9/16	0.59	0.77	1.25	3-912
16 HP50N	16 HPST	1-5/16-12	5/8	0.59	0.77	1.50	3-916

Размеры приведены только для справки и могут меняться.

## Расширитель/уменьшитель цилиндрической резьбы F50G5

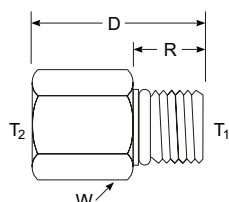
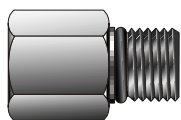

ШИФР	ВНУТР. ИЗМЕНЕНИЯ	T <sub>2</sub> РЕЗЬБА ПОРТА UN/UNF-2B	T <sub>1</sub> РЕЗЬБА ПОРТА UN/UNF-2A	W HEX	D2 ОТВЕРСТИЕ	D	R	"O"-обр. КОЛЬЦО
6-4 F50G5	6-RBST4	7/16-20	9/16-18	11/16	.297	1.03	.36	3-904
8-4 F50G5	8-RBST4	7/16-20	3/4-16	7/8	.375	1.09	.36	3-904
12-8 F50G5	12-RBST8	3/4-16	1-1/16-12	1-1/4	.625	1.00	.44	3-908
16-12 F50G5	16-RBST12	1-1/16-12	1-5/16-12	1-1/2	.750	1.75	.59	3-912

\*Размер отверстия D2 является опционным при производстве методом SAE.

## Наружная цилиндрическая резьба SAE - внутренняя резьба NPT GOA

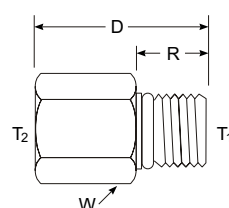
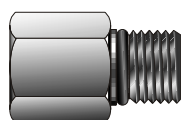

ШИФР	ВНУТР. ИЗМЕНЕНИЯ	T <sub>1</sub> РАЗМЕР ЦИЛИНД. РЕЗЬБЫ	T <sub>2</sub> РАЗМЕР НАВОРАЧ. ТРУБЫ NPT	D	R	E мин.	W HEX	РАЗМЕР "O"-обр. КОЛЬЦА
4-4 GOA	4SAE-7-4	7/16-20	1/4	1.19	.36	.20	3/4	3-904
6-6 GOA	6SAE-7-6	9/16-18	3/8	1.26	.39	.30	7/8	3-906
8-8 GOA	8-SAE-7-8	3/4-16	1/2	1.50	.44	.39	1-1/8	3-908
12-12 GOA	12-SAE-7-12	1-1/16-12	3/4	1.83	.59	.66	1-1/4	3-912
16-16 GOA	16-SAE-7-16	1-5/16-12	1	1.88	.59	.88	1-5/8	3-916

Включает "O"-образное кольцо.

## Охватываемый коннектор для цилиндрической резьбы SAE

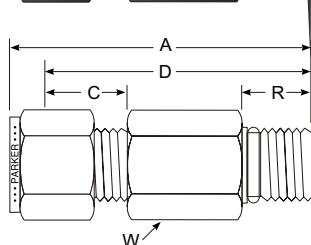
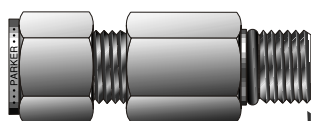

ШИФР СР1™	ШИФР A-LOK®	ВНУТР. ИЗМЕНЕНИЯ	ВНЕШН. ДИАМ. ТРУБЫ	РАЗМЕР ЦИЛИНД. РЕЗЬБЫ	W HEX	†A	†C	D	R	"O"-обр. КОЛЬЦА
4-4 ZH3BA	4-4 ZH3LA	400-IL-4ST	1/4	7/16-20	9/16	2.26	.70	1.97	.36	3-904
5-5 ZH3BA	5-5 ZH3LA	500-IL-5ST	5/16	1/2-20	5/8	2.32	.73	2.03	.36	3-905
6-6 ZH3BA	6-6 ZH3LA	600-IL-6ST	3/8	9/16-18	11/16	2.48	.76	2.19	.39	3-906
8-8 ZH3BA	8-8 ZH3LA	810-IL-8ST	1/2	3/4-16	7/8	2.99	.87	2.58	.44	3-908
10-10 ZH3BA	10-10 ZH3LA	1010-IL-10ST	5/8	7/8-14	1	3.34	.87	2.94	.50	3-910
12-12 ZH3BA	12-12 ZH3LA	1210-IL-12ST	3/4	1-1/16-12	1-1/4	3.88	.87	3.48	.59	3-912
14-14 ZH3BA	14-14 ZH3LA	1410-IL-14ST	7/8	1-3/16-12	1-3/8	4.07	.87	3.67	.59	3-914
16-16 ZH3BA	16-16 ZH3LA	1610-IL-16ST	1	1-5/16-12	1-1/2	4.35	1.05	3.86	.59	3-916

Включает корпус, гайку, уплотнительное кольцо и "O"-образное кольцо.  
†Среднее значение.

## "O"-образные уплотнительные кольца

Стандартно "O"-образные кольца изготовлены из материала Buna-N, твердость - 70 Durameter.  
Для использования другого материала укажите его после шифра.

Размеры приведены только для справки и могут меняться.

# Преобразовательные фитинги ISO

## Визуальный каталог

Номенклатура фитингов ISO  
стр. 15

Типичная крепежная резьба  
стр. 16

Формы резьбы BSPP  
стр. 17

### Преобразовательные фитинги ISO

Наружная NPT / коническая наружная BSP  
стр. 18

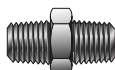

Наружная NPT / наружная BSPP  
стр. 18

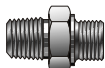

Внутренняя NPT / коническая наружная BSP  
стр. 18



Внутренняя NPT / наружная BSPP  
стр. 19



Внутренняя коническая BSP / наружная NPT  
стр. 19

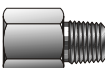

Внутренняя BSPP / наружная NPT  
стр. 19



Шестиугольная заглушка трубы с конической наружной BSP  
стр. 20



Шестиугольная заглушка трубы с цилиндрической наружной BSPP  
стр. 20



### Трубопроводные соединения ISO/соединения дробных труб

Охватываемый конический коннектор BSP  
стр. 21



Охватываемый коннектор BSPP  
стр. 21

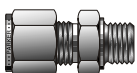

Охватывающий конический коннектор BSP  
стр. 21



Охватывающий измерительный коннектор BSPP  
стр. 22



Вертное колено с конической BSP  
стр. 22

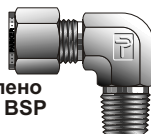

Вертное колено с конической BSPP (позиционируемое)  
стр. 23

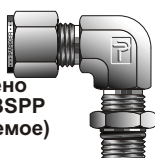

Тройник с наружной BSPP (позиционируемый)  
стр. 23

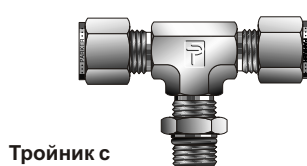
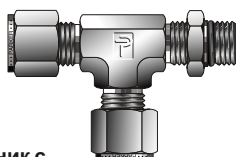

Тройник с наружной BSPP (позиционируемый)  
стр. 24



Охватываемый адаптер с конической BSP  
стр. 24



Охватываемый адаптер BSPP  
стр. 25

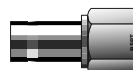

Охватывающий адаптер с конической BSP  
стр. 25

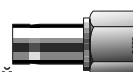

Охватывающий адаптер BSPP  
стр. 25



Охватывающий измерительный адаптер BSPP  
стр. 26

### Sealing Washers

Уплотнения (нержавеющие)  
стр. 26



Медные шайбы/охватываемые  
стр. 26



Медные шайбы/охватывающие  
стр. 26



Таблицы размеров резьбы и концов трубы  
стр. 27, 28, 29

Инженерный отчет о трассируемости  
стр. 30

Визуальный каталог измерительной трубопроводной арматуры находится на стр. 3.

## Номенклатура фитингов ISO компании Паркер

Для кодирования адаптеров ISO компании Паркер используется система кодирования, знакомая Вам по нашим каталогам CPI™ и A-LOK®.

Для того, чтобы указать измерительный коннектор с формой резьбы ISO компании Паркер, просто добавьте к шифру **обозначение размера и обозначение формы резьбы**, как это показано на рисунке.

Для CPI™ или трубы шифры составляются заполнением следующих пунктов:

(A) Обозначение размера порта # 1	(B) Обозначение резьбы	(A) Обозначение размера порта # 2	(B) Обозначение резьбы	(C) Обозначение формы	(D) Обозначение материала
--	------------------------------	--	------------------------------	-----------------------------	---------------------------------

Для A-LOK® шифры составляются заполнением следующих пунктов:

(A) Обозначение размера порта # 1	(C) Обозначение формы	(A) Обозначение размера порта # 2	(B) Обозначение резьбы	(D) Обозначение материала
--	-----------------------------	--	------------------------------	---------------------------------

### (A) Обозначения размеров портов:

Размеры портов возрастают с шагом в 1/16" и для указания размера порта в шифре достаточно числителя.	1 = 1/16"	6 = 3/8"
	2 = 1/8"	8 = 1/2"
	3 = 3/16"	10 = 5/8"
	4 = 1/4"	12 = 3/4"
	5 = 5/16"	16 = 1" (доступны большие размеры)

### (B) Обозначения типов резьбы:

Оставить **пустое место** : Дробный размер трубы

**N**<sup>1</sup> = NPT согласно ANSI B1.20.1

**K** = Коническая ISO согласно ISO 7/1, BS21, JIS B0203, DIN 2999

**R** = Цилиндрическая ISO согласно ISO 228/1+2, DIN 3852 форма A, BS2779 (BSPP), JIS B0202

**BR** = Цилиндрическая ISO согласно ISO 228/1+2, DIN 3852 форма B, BS2779 (BSPP), JIS B0202

**GC** = Цилиндрическая ISO, охватывающий измерительный коннектор

<sup>1</sup>Обозначения типа резьбы N требуется только для номенклатуры A-LOK®

### (C) Обозначение формы корпуса:

FBZ = Охватываемый коннектор CPI™

MSC = Охватываемый коннектор A-LOK®

RA = Уменьшающий адаптер трубы

MHN = Охватываемый шестигольный ниппель трубы

Для получения детальной информации см. каталог

### (D) Обозначения материала:

SS = Нержавеющая сталь для CPI™ и трубопроводной арматуры

316 = Нержавеющая сталь для A-LOK®

B = Латунь

Материал	Стандарт
Нержавеющая сталь	ASTM A276 ASME SA 479
Латунь	ASTM B16 ASTM B 453

## Уплотнение

**Коническая резьба BSP** требует использования уплотнения для резьбы.

Резьба **BSPP** требует использования шайбы уплотнения. Шайба может быть как металлическим уплотнением (стандартно - медь), так и "Связанным уплотнением" (эластомер, связанный с пружинной шайбой).

**Резьба BSPP** формы "A" требует использования связанного уплотнения. (стр. 26)

**Резьба BSPP** формы "B" (режущая поверхность) может использоваться как с уплотняющей шайбой, так и без нее.

Мы советуем использовать шайбу в том случае, когда режущая поверхность не может быть уплотнена или если потенциально возможно истирание.

**Например:** В следующих примерах шифров обозначения формы резьбы были выделены для более легко их распознавания

4-4 **K** FBZ-SS трубопроводный фитинг 1/4" CPI™ с трубопроводной резьбой 1/4" BSPT

6-4 **R** RA-SS уменьшающей адаптер 3/8" охватывающая NPT - 1/4" BSPP (форма A)  
С этим фитингом следует использовать связанное уплотнение. (стр. 26)

6MSC4**BR**-316 трубопроводный фитинг 3/8" A-LOK® - 1/4" BSPP (форма B)  
С этим фитингом следует использовать медную шайбу. (стр. 26)

# Преобразовательные фитинги ISO

## Типичная крепежная резьба

### Резьба BSP

Цилиндрическая резьба BSPP и коническая резьба BSP имеют угол профиля, равный 55°.

BSPP - цилиндрическая резьба по британскому стандарту для труб и фитингов, где соединения, находящиеся под давлением, не выполняются на резьбе, т. е. используется уплотнение по периметру.

Коническая резьба BSP - коническая резьба по британскому стандарту для труб и фитингов, где соединения, находящиеся под давлением, выполняются на резьбе.

### Сравнение форм резьбы

РАЗМЕР РЕЗЬБЫ NPT	ЧИСЛО ВИТКОВ НА ДЮЙМ	BSPP	BSPT	ЧИСЛО ВИТКОВ НА ДЮЙМ
		РАЗМЕР РЕЗЬБЫ		
1/8	27	1/8	1/8	28
1/4	18	1/4	1/4	19
3/8	18	3/8	3/8	19
1/2	14	1/2	1/2	14
3/4	14	3/4	3/4	14
1	11 1/2	1	1	11
1 1/4	11 1/2	1 1/4	1 1/4	11
1 1/2	11 1/2	1 1/2	1 1/2	11

### Характерная резьба

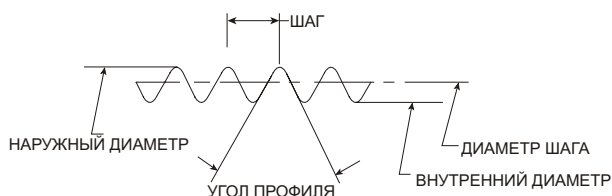

### Трубопроводная резьба американского стандарта (NPT)

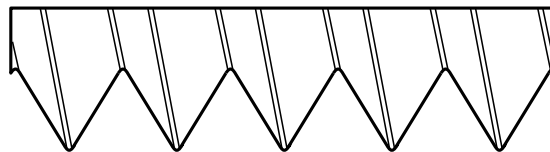

Угол профиля 60° • Шаг измеряется в дюймах  
 • Сечения основания и вершин - плоские  
 • Угол конусности 1°47'

### (ISO 7/1)

### BSPT

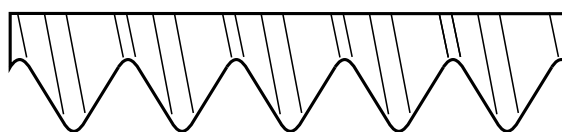

Угол профиля 55° • Шаг измеряется в дюймах  
 • Сечения основания и вершин - круглые  
 • Угол конусности 1°47'

### (ISO 228/1)

### BSPP

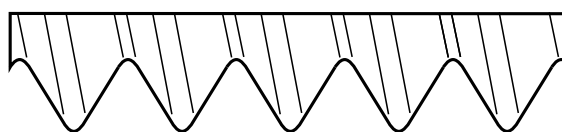

Угол профиля 55° • Шаг измеряется в дюймах  
 • Сечения основания и вершин - круглые  
 • Диаметр измеряется в дюймах



## Формы резьбы BSPP

### Форма А

Самоцентрирующий конус используется для шестиугольника, который находится в центре "связанной" шайбы (обычно металл и эластомер) для уплотнения поверхности, окружающей внутреннюю резьбу.

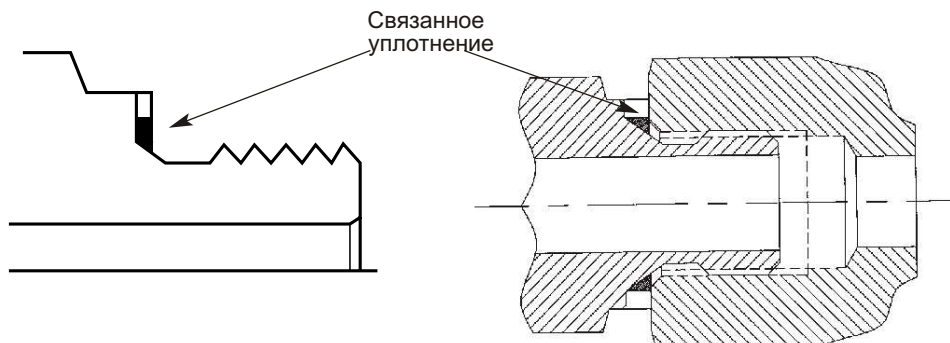

### Форма В

Металлическая прокладка (обычно медная) выполняет роль уплотнения между передней частью корпуса и передней частью компонента с внутренней резьбой. Для формы "В" замените "R" в шифре на "BR".

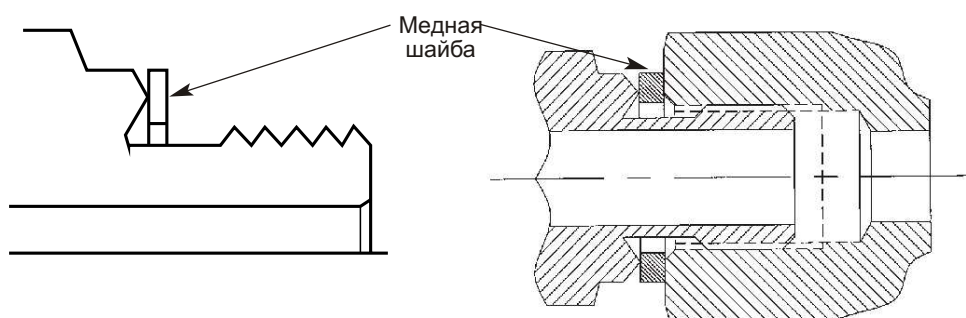

### Измерительный порт BSPP (охватывающий)

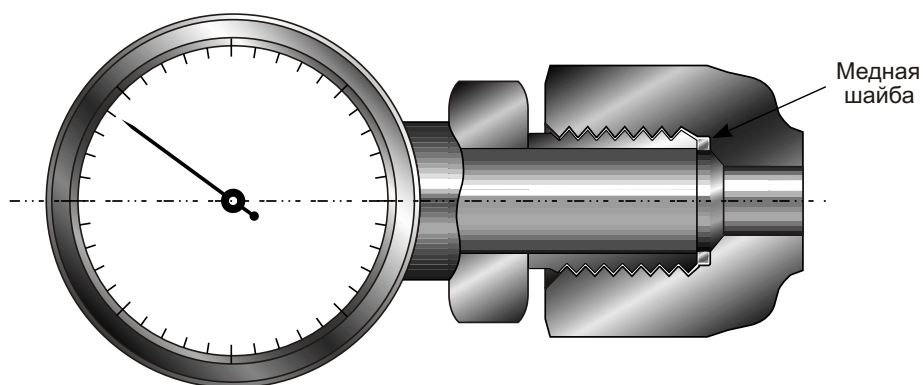

## Преобразовательные фитинги ISO

### Охватываемый шестиугольный ниппель NPT - коническая BSP

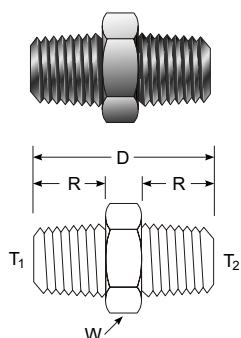

ШИФР	T <sub>1</sub> РЕЗЬБА NPT	T <sub>2</sub> РЕЗЬБА BSPT	W HEX	D	R	Рабочее давление			
						Латунь		Нержав. сталь	
						ф. на кв. д.	бар	ф. на кв. д.	бар
2-2K MHN	1/8-27	1/8-28	7/16	1.06	.38	5600	390	9100	630
4-4K MHN	1/4-18	1/4-19	5/8	1.45	.56	4100	280	7500	520
6-6K MHN	3/8-18	3/8-19	3/4	1.45	.56	4000	280	7200	500
8-8K MHN	1/2-14	1/2-14	7/8	1.89	.75	3900	270	6600	460
12-12K MHN	3/4-14	3/4-14	1 1/8	1.97	.75	3800	260	6400	440
16-16K MHN	1-11 1/2	1-11	1 3/8	2.34	.94	2700	190	4600	320

Используется для соединения компонентов с внутренней резьбой NPT и внутренней резьбой BSPT.

### Охватываемый шестиугольный ниппель NPT - BSPP

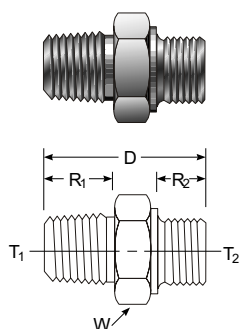

ШИФР	T <sub>1</sub> РЕЗЬБА NPT	T <sub>2</sub> РЕЗЬБА BSPP	W HEX	D	R <sub>1</sub>	R <sub>2</sub>	Рабочее давление			
							Латунь		Нержав. сталь	
							ф. на кв. д.	бар	ф. на кв. д.	бар
2-2R MHN	1/8-27	1/8-28	9/16	1.07	.38	.28	5000	340	9100	630
4-4R MHN	1/4-18	1/4-19	3/4	1.44	.56	.44	4000	280	7500	520
6-6R MHN	3/8-18	3/8-19	7/8	1.47	.56	.44	3900	270	7200	500
8-8R MHN	1/2-14	1/2-14	1 1/16	1.78	.75	.56	3800	260	6600	460
12-12R MHN	3/4-14	3/4-14	1 5/16	1.95	.75	.63	3600	250	6400	440
16-16R MHN	1-11 1/2	1-11	1 5/8	2.26	.94	.72	2600	180	4600	320

Используется для соединения компонентов с внутренней резьбой NPT и внутренней резьбой BSPP.

ПРИМЕЧАНИЕ: На показанном конце BSPP следует использовать связанное уплотнение, см. стр. 26. Пожалуйста, обратите внимание на то, что режимы по давлению основываются на концах с конической резьбой. Режим по давлению для конца BSPP зависит от типа используемой шайбы для уплотнения.

### Конический адаптер наружная NPT - наружная BSP

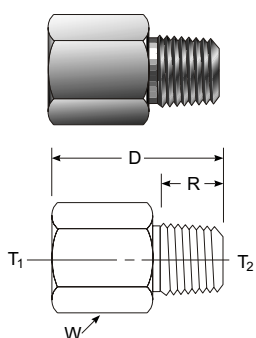

ШИФР	T <sub>1</sub> РЕЗЬБА NPT	T <sub>2</sub> РЕЗЬБА BSPT	W HEX	D	R	Рабочее давление			
						Латунь		Нержав. сталь	
						ф. на кв. д.	бар	ф. на кв. д.	бар
2-2K RA	1/8-27	1/8-28	9/16	1.09	.38	3200	220	6100	420
4-4K RA	1/4-18	1/4-19	3/4	1.42	.56	3300	230	6200	430
6-6K RA	3/8-18	3/8-19	7/8	1.49	.56	2600	180	5000	340
8-8K RA	1/2-14	1/2-14	1 1/16	1.94	.75	2400	160	4600	320
12-12K RA	3/4-14	3/4-14	1 5/16	2.00	.75	2300	160	4300	300
16-16K RA	1-11 1/2	1-11	1 5/8	2.28	.94	2200	150	4100	280

Используется для соединения компонентов с наружной резьбой NPT и внутренней резьбой BSPT.

Размеры приведены только для справки и могут меняться.

## Адаптер NPT - наружная BSP

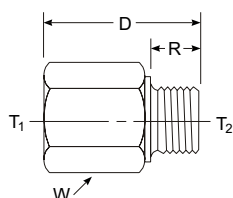
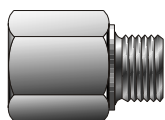

ШИФР	T <sub>1</sub> РЕЗЬБА NPT	T <sub>2</sub> РЕЗЬБА BSPP	W HEX	D	R	Рабочее давление			
						Латунь		Нержав. сталь	
						ф. на кв. д.	бар	ф. на кв. д.	бар
2-2R RA	1/8-27	1/8-28	9/16	.99	.28	3200	220	6100	420
4-4R RA	1/4-18	1/4-19	3/4	1.31	.44	3300	230	6200	430
6-6R RA	3/8-18	3/8-19	7/8	1.41	.44	2600	180	5000	340
8-8R RA	1/2-14	1/2-14	1 1/8	1.74	.56	2400	160	4600	320
12-12R RA	3/4-14	3/4-14	1 5/16	2.00	.63	2300	160	4300	300
16-16R RA	1-11 1/2	1-11	1 5/8	2.10	.72	2200	150	4100	280

Используется для соединения компонентов с наружной резьбой NPT и внутренней резьбой BSPP.  
ПРИМЕЧАНИЕ: На показанном конце BSPP следует использовать связанное уплотнение, см. стр. 26.

## Адаптер внутренняя коническая BSP - наружная NPT

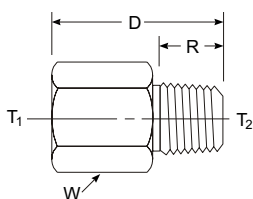
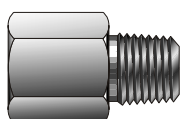

ШИФР	T <sub>1</sub> РЕЗЬБА BSPT	T <sub>2</sub> РЕЗЬБА NPT	W HEX	D	R	Рабочее давление			
						Латунь		Нержав. сталь	
						ф. на кв. д.	бар	ф. на кв. д.	бар
2K-2 RA	1/8-28	1/8-27	9/16	1.09	.38	3200	220	6100	420
4K-4 RA	1/4-19	1/4-18	3/4	1.42	.56	3300	230	6200	430
6K-6 RA	3/8-19	3/8-18	7/8	1.49	.56	2600	180	5000	340
8K-8 RA	1/2-14	1/2-14	1 1/8	1.94	.75	2400	160	4600	320
12K-12 RA	3/4-14	3/4-14	1 5/16	2.00	.75	2300	160	4300	300
16K-16 RA	1-11	1-11 1/2	1 5/8	2.28	.94	2200	150	4100	280

Используется для соединения компонентов с наружной резьбой BSPT и внутренней резьбой NPT.

## Адаптер внутренняя BSPP - наружная NPT

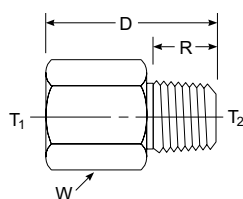
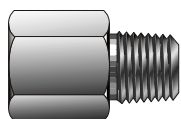

ШИФР	T <sub>1</sub> РЕЗЬБА BSPP	T <sub>2</sub> РЕЗЬБА NPT	W HEX	D	R	Рабочее давление			
						Латунь		Нержав. сталь	
						ф. на кв. д.	бар	ф. на кв. д.	бар
2R-2 RA	1/8-28	1/8-27	3/4	1.09	.38	3200	220	6100	420
4R-4 RA	1/4-19	1/4-18	7/8	1.50	.56	3300	230	6200	430
6R-6 RA	3/8-19	3/8-18	1 1/16	1.49	.56	2600	180	5000	340
8R-8 RA	1/2-14	1/2-14	1 1/8	1.88	.75	2400	160	4600	320
12R-12 RA	3/4-14	3/4-14	1 5/16	2.00	.75	2300	160	4300	300
16R-16 RA	1-11	1-11 1/2	1 5/8	2.28	.94	2200	150	4100	280

Используется для соединения компонентов с наружной резьбой BSPP и внутренней резьбой NPT.

Размеры приведены только для справки и могут меняться.

## Преобразовательные фитинги ISO

### Шестиугольная заглушка трубы с конической наружной BSP

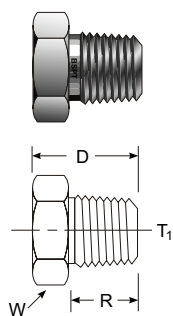

ШИФР	T <sub>1</sub> РЕЗЬБА BSPT	W HEX	D	R	Рабочее давление			
					Латунь		Нержав. сталь	
					ф. на кв. д.	бар	ф. на кв. д.	бар
2K PH	1/8-28	7/16	.59	.38	3200	220	6100	420
4K PH	1/4-19	5/8	.81	.56	3300	230	6200	430
6K PH	3/8-19	3/4	.81	.56	2600	180	5000	340
8K PH	1/2-14	7/8	1.06	.75	2400	160	3600	320
12K PH	3/4-14	1 1/8	1.13	.75	2300	160	4300	300
16K PH	1-11	1 3/8	1.31	.94	2200	150	4100	280

### Шестиугольная заглушка трубы с цилиндрической наружной BSPP

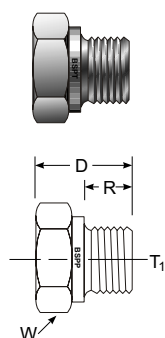

ШИФР	T <sub>1</sub> РЕЗЬБА BSPT	W HEX	D	R	Рабочее давление			
					Латунь		Нержав. сталь	
					ф. на кв. д.	бар	ф. на кв. д.	бар
2R PH	1/8-28	9/16	.55	.28	5000	340	9100	630
4R PH	1/4-19	3/4	.78	.44	4000	280	7500	520
6R PH	3/8-19	7/8	.78	.44	3900	270	7200	500
8R PH	1/2-14	1-1/16	.99	.56	3800	260	6600	460
12R PH	3/4-14	1-5/16	1.13	.63	3600	250	6400	440
16R PH	1-11	1-5/8	1.21	.72	2600	180	4600	320

ПРИМЕЧАНИЕ: На показанном конце BSPP следует использовать связанное уплотнение, см. стр. 26. Пожалуйста, обратите внимание на то, что режимы по давлению основываются на концах с конической резьбой. Режим по давлению для конца BSPP зависит от типа используемой шайбы для уплотнения.

Размеры приведены только для справки и могут меняться.

## Охватываемый конический коннектор BSP

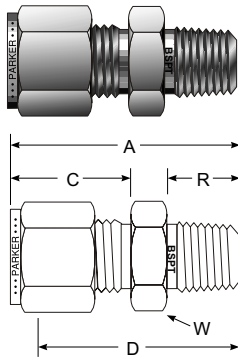

ВНЕШН. ДИАМ. ТРУБЫ, дюймы	РЕЗЬБА BSP	ШИФР CPI™	ШИФР A-LOK®	A дюймы	C дюймы	D дюймы	R дюймы	W HEX
1/8	1/8-28	2-2K FBZ	2MSC2K	1.20	.60	.94	.38	7/16
1/8	1/4-19	2-4K FBZ	2MSC4K	1.40	.60	1.14	.56	9/16
1/4	1/8-28	4-2K FBZ	4MSC2K	1.30	.70	1.00	.38	1/2
1/4	1/4-19	4-4K FBZ	4MSC4K	1.50	.70	1.20	.56	9/16
1/4	3/8-19	4-6K FBZ	4MSC6K	1.52	.70	1.22	.56	11/16
1/4	1/2-14	4-8K FBZ	4MSC8K	1.76	.70	1.44	.75	7/8
5/16	1/8-28	5-2K FBZ	5MSC2K	1.34	.73	1.05	.38	9/16
5/16	1/4-19	5-4K FBZ	5MSC4K	1.53	.73	1.23	.56	9/16
3/8	1/8-28	6-2K FBZ	6MSC2K	1.39	.76	1.09	.38	5/8
3/8	1/4-19	6-4K FBZ	6MSC4K	1.59	.76	1.28	.56	5/8
3/8	3/8-19	6-6K FBZ	6MSC6K	1.59	.76	1.28	.56	11/16
3/8	1/2-14	6-8K FBZ	6MSC8K	1.82	.76	1.53	.75	7/8
1/2	1/4-19	8-4K FBZ	8MSC4K	1.75	.87	1.31	.56	13/16
1/2	3/8-19	8-6K FBZ	8MSC6K	1.75	.87	1.31	.56	13/16
1/2	1/2-14	8-8K FBZ	8MSC8K	1.93	.87	1.53	.75	7/8

Используется для соединения дробной трубы и внутренней конической резьбы ISO.

## Охватываемый коннектор BSPP

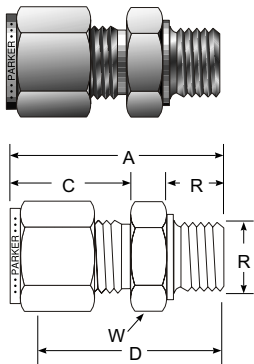

ВНЕШН. ДИАМ. ТРУБЫ, дюймы	РЕЗЬБА BSP	ШИФР CPI™	ШИФР A-LOK®	A дюймы	C дюймы	D дюймы	R дюймы	W HEX
1/8	1/8-28	2-2R FBZ	2MSC2R	1.18	.60	0.92	.28	9/16
1/8	1/4-19	2-4R FBZ	2MSC4R	1.38	.60	1.13	.44	3/4
1/8	3/8-19	2-6R FBZ	2MSC6R	1.43	.60	1.17	.44	7/8
1/4	1/8-28	4-2R FBZ	4MSC2R	1.28	.70	0.98	.28	9/16
1/4	1/4-19	4-4R FBZ	4MSC4R	1.49	.70	1.19	.44	3/4
1/4	3/8-19	4-6R FBZ	4MSC6R	1.55	.70	1.25	.44	7/8
1/4	1/2-14	4-8R FBZ	4MSC8R	1.77	.70	1.47	.56	1 1/16
3/8	1/8-28	6-2R FBZ	6MSC2R	1.37	.76	1.06	.28	5/8
3/8	1/4-19	6-4R FBZ	6MSC4R	1.57	.76	1.25	.44	3/4
3/8	3/8-19	6-6R FBZ	6MSC6R	1.59	.76	1.30	.44	7/8
3/8	1/2-14	6-8R FBZ	6MSC8R	1.84	.76	1.53	.56	1 1/16
1/2	1/4-19	8-4R FBZ	8MSC4R	1.71	.87	1.28	.44	13/16
1/2	3/8-19	8-6R FBZ	8MSC6R	1.74	.87	1.30	.44	7/8
1/2	1/2-14	8-8R FBZ	8MSC8R	1.96	.87	1.53	.56	1 1/16
3/4	1/2-14	12-8R FBZ	12MSC8R	1.93	.87	1.53	.56	1 1/16
3/4	3/4-19	12-12R FBZ	12MSC12R	2.10	.87	1.69	.63	1 3/8
1	1/2-14	16-8R FBZ	16MSC8R	2.21	1.05	1.72	.56	1 3/8
1	1-11	16-16R FBZ	16MSC16R	2.37	1.05	1.88	.72	1 5/8

Используется для соединения дробной трубы и внутренней цилиндрической резьбы ISO.

ПРИМЕЧАНИЕ: На показанном конце BSPP следует использовать связанное уплотнение, см. стр. 26.

## BSP Taper Female Connector

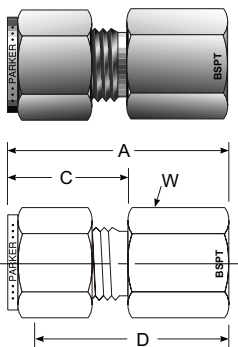

ВНЕШН. ДИАМ. ТРУБЫ, дюймы	РЕЗЬБА BSPT	ШИФР CPI™	ШИФР A-LOK®	A дюймы	C дюймы	D дюймы	W HEX
1/4	1/8-28	4-2K GBZ	4FSC2K	1.23	.70	.94	9/16
1/4	1/4-19	4-4K GBZ	4FSC4K	1.42	.70	1.13	3/4
1/4	3/8-19	4-6K GBZ	4FSC6K	1.48	.70	1.19	7/8
1/4	1/2-14	4-8K GBZ	4FSC8K	1.67	.70	1.38	1 1/16
3/8	1/4-19	6-4K GBZ	6FSC4K	1.48	.76	1.19	3/4
3/8	3/8-19	6-6K GBZ	6FSC6K	1.54	.76	1.25	7/8
3/8	1/2-14	6-8K GBZ	6FSC8K	1.73	.76	1.44	1 1/16
1/2	1/4-19	8-4K GBZ	8FSC4K	1.59	.87	1.19	13/16
1/2	3/8-19	8-6K GBZ	8FSC6K	1.65	.87	1.25	7/8
1/2	1/2-14	8-8K GBZ	8FSC8K	1.84	.87	1.44	1 1/16

Используется для соединения дробной трубы и наружной конической резьбы ISO.

Размеры приведены только для справки и могут меняться.

# Соединения дробной трубы с резьбой ISO

## Охватывающий измерительный коннектор BSPP

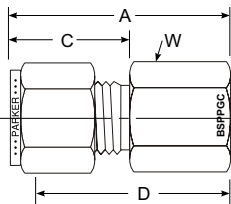
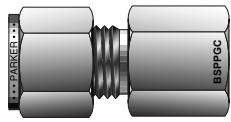

ВНЕШН. ДИАМ. ТРУБЫ, дюймы	РЕЗЬБА BSPP	ШИФР CPI™	ШИФР A-LOK®	A дюймы	C дюймы	D дюймы	W HEX
1/4	1/4-19	4-4GC GBZ	4FSC4GC	1.48	.70	1.19	3/4
1/4	3/8-19	4-6GC GBZ	4FSC6GC	1.48	.70	1.19	15/16
1/4	1/2-14	4-8GC GBZ	4FSC8GC	1.72	.70	1.42	1 1/16
5/16	1/4-19	5-4GC GBZ	5FSC4GC	1.51	.73	1.22	3/4
5/16	1/2-14	5-8GC GBZ	5FSC8GC	1.61	.73	1.32	1 1/16
3/8	1/4-19	6-4GC GBZ	6FSC4GC	1.54	.76	1.25	3/4
3/8	3/8-19	6-6GC GBZ	6FSC6GC	1.53	.76	1.23	15/16
3/8	1/2-14	6-8GC GBZ	6FSC8GC	1.65	.76	1.36	1 1/16
1/2	3/8-19	8-6GC GBZ	8FSC6GC	1.75	.87	1.35	15/16
1/2	1/2-14	8-8GC GBZ	8FSC8GC	1.90	.87	1.50	1 1/16

Используется для соединения дробной трубы и наружной цилиндрической резьбы ISO (измерительной).  
 ПРИМЕЧАНИЕ: На показанном охватывающем конце BSPP для уплотнения внутренней резьбы следует использовать медную шайбу, см. стр. 26.

## Ввертное колено с конической BSP

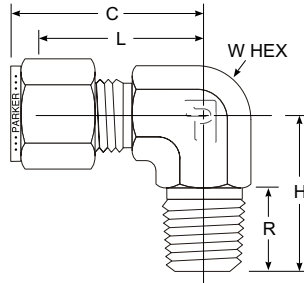
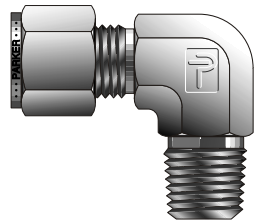

ВНЕШН. ДИАМ. ТРУБЫ, дюймы	РЕЗЬБА BSPT	ШИФР CPI™	ШИФР A-LOK®	C дюймы	H дюймы	L дюймы	R дюймы	W HEX
1/4	1/8-28	4-2K CBZ	4MSEL2K	1.06	.74	.77	.38	1/2
1/4	1/4-19	4-4K CBZ	4MSEL4K	1.08	1.00	.78	.56	9/16
1/4	3/8-19	4-6K CBZ	4MSEL6K	1.17	1.13	.88	.56	3/4
1/4	1/2-14	4-8K CBZ	4MSEL8K	1.26	1.31	.97	.75	7/8
5/16	1/4-19	5-4K CBZ	5MSEL4K	1.11	1.00	.81	.56	5/8
3/8	1/8-28	6-2K CBZ	6MSEL2K	1.20	.82	.91	.38	5/8
3/8	1/4-19	6-4K CBZ	6MSEL4K	1.20	1.01	.91	.56	5/8
3/8	3/8-19	6-6K CBZ	6MSEL6K	1.26	1.13	.97	.56	3/4
1/2	3/8-19	8-6K CBZ	8MSEL6K	1.42	1.15	1.02	.56	13/16
1/2	1/2-14	8-8K CBZ	8MSEL8K	1.42	1.30	1.02	.75	7/8

Используется для соединения дробной трубы и внутренней конической резьбы ISO.

Размеры приведены только для справки и могут меняться.

## Ввертное колено с конической BSPP (позиционируемое)

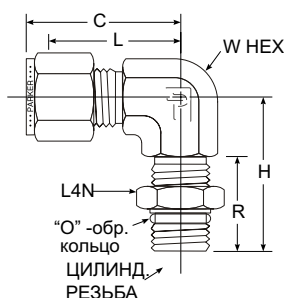
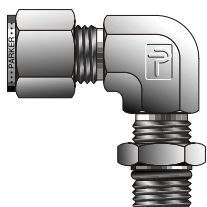

ВНЕШН. ДИАМ. ТРУБЫ, дюймы	РЕЗЬБА BSPP	ШИФР CPI™	ШИФР A-LOK®	C дюймы	H дюймы	L дюймы	R дюймы	W HEX
1/4	1/8-28	4-2R CBZ	4MSEL2R	1.06	1.04	.77	.63	9/16
1/4	1/4-19	4-4R CBZ	4MSEL4R	1.14	1.27	.85	.79	9/16
3/8	1/4-19	6-4R CBZ	6MSEL4R	1.14	1.27	.85	.79	9/16
3/8	3/8-19	6-6R CBZ	6MSEL6R	1.50	1.46	1.02	.79	3/4
1/2	1/4-19	8-4R CBZ	8MSEL4R	1.50	1.38	1.10	.79	7/8
1/2	3/8-19	8-6R CBZ	8MSEL6R	1.50	1.46	1.10	.79	7/8
1/2	1/2-14	8-8R CBZ	8MSEL8R	1.50	1.71	1.10	1.03	7/8
5/8	1/2-14	10-8R CBZ	10MSEL8R	1.50	1.81	1.10	1.03	1 1/16
3/4	1/2-14	12-8R CBZ	12MSEL8R	1.57	1.81	1.17	1.03	1 1/16
3/4	3/4-14	12-12R CBZ	12MSEL12R	1.57	1.92	1.17	1.03	1 1/16
1	3/4-14	16-12R CBZ	16MSEL12R	1.94	2.11	1.45	1.03	1 5/16
1	1-11	16-16R CBZ	16MSEL16R	1.94	2.11	1.45	1.20	1 5/16

Используется для соединения дробной трубы и внутренней цилиндрической резьбы ISO.

## Тройник с наружной BSPP (позиционируемый)

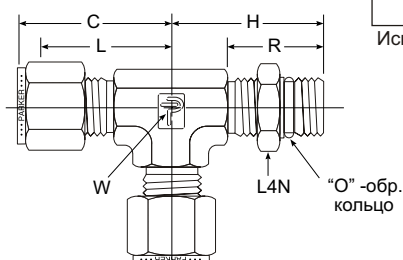
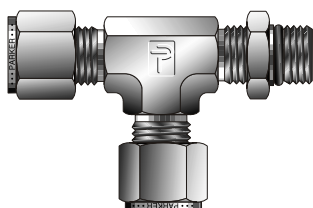

ВНЕШН. ДИАМ. ТРУБЫ, дюймы	РЕЗЬБА BSPP	ШИФР CPI™	ШИФР A-LOK®	C дюймы	H дюймы	L дюймы	R дюймы	W HEX
1/4	1/8-28	4-2R-4 RBZ	4MRT2R	1.06	1.04	.77	.63	9/16
1/4	1/4-19	4-4R-4 RBZ	4MRT4R	1.14	1.27	.85	.79	9/16
3/8	1/4-19	6-4R-6 RBZ	6MRT6R	1.20	1.27	.91	.79	9/16
1/2	3/8-19	8-6R-8 RBZ	8MRT8R	1.50	1.46	1.10	.79	7/8
1/2	1/2-14	8-8R-8 RBZ	8MRT8R	1.50	1.71	1.10	1.03	7/8
5/8	1/2-14	10-8R-10 RBZ	10MRT8R	1.50	1.81	1.10	1.03	1 1/16
3/4	1/2-14	12-8R-12 RBZ	12MRT8R	1.57	1.81	1.17	1.03	1 1/16
3/4	3/4-14	12-12R-12 RBZ	12MRT12R	1.57	1.92	1.17	1.03	1 1/16
1	1-11	16-16R-16 RBZ	16MRT16R	1.94	2.11	1.45	1.20	1 5/16

Используется для соединения дробной трубы и внутренней цилиндрической резьбы ISO.

Размеры приведены только для справки и могут меняться.

## Соединения дробной трубы с резьбой ISO

### Тройник с наружной BSPP (позиционируемый)

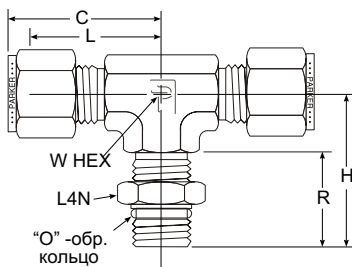
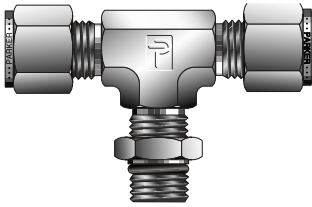

ВНЕШН. ДИАМ. ТРУБЫ, дюймы	РЕЗЬБА BSPP	ШИФР CPI™	ШИФР A-LOK®	С дюймы	Н дюймы	L дюймы	R дюймы	W HEX
1/4	1/8-28	4-4-2R SBZ	4MBT2R	1.06	1.04	.77	.63	9/16
1/4	1/4-19	4-4-4R SBZ	4MBT4R	1.14	1.27	.85	.79	9/16
3/8	1/4-19	6-6-4R SBZ	6MBT4R	1.14	1.27	.85	.79	9/16
1/2	3/8-19	8-8-6R SBZ	8MBT6R	1.50	1.46	1.10	.79	7/8
1/2	1/2-14	8-8-8R SBZ	8MBT8R	1.50	1.71	1.10	1.03	7/8
5/8	1/2-14	10-10-8R SBZ	10MBT8R	1.50	1.81	1.10	1.03	1 1/16
3/4	1/2-14	12-12-8R SBZ	12MBT8R	1.57	1.81	1.17	1.03	1 1/16
3/4	3/4-14	12-12-12R SBZ	12MBT12R	1.57	1.92	1.17	1.03	1 1/16
1	1-11	16-16-16R SBZ	16MBT16R	1.94	2.11	1.45	1.20	1 5/16

Используется для соединения дробной трубы и внутренней цилиндрической резьбы ISO.

### Охватываемый адаптер с конической BSP

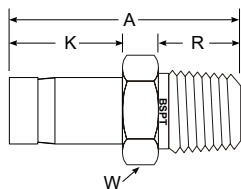
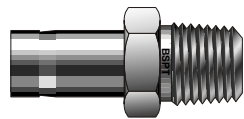

ВНЕШН. ДИАМ. ТРУБЫ, дюймы	РЕЗЬБА BSPT	ШИФР CPI™	ШИФР A-LOK®	CPI™		A-LOK®		R дюймы	W HEX	МИН. ОТВЕРСТ. дюймы
				A дюймы	K дюймы	A дюймы	K дюймы			
1/8	1/8-28	2-2K T2HF	2MA2K	1.16	0.54	1.16	.54	.38	7/16	.078
1/8	1/4-19	2-4K T2HF	2MA4K	1.39	0.54	1.39	.54	.56	9/16	.281
1/4	1/8-28	4-2K T2HF	4MA2K	1.27	0.64	1.25	.63	.38	7/16	.156
1/4	1/4-19	4-4K T2HF	4MA4K	1.49	0.64	1.46	.63	.56	9/16	.078
5/16	1/8-28	5-2K T2HF	5MA2K	1.32	0.68	1.28	.66	.38	7/16	.219
5/16	1/4-19	5-4K T2HF	5MA4K	1.53	0.68	1.49	.66	.56	9/16	.219
3/8	1/4-19	6-4K T2HF	6MA4K	1.57	0.72	1.53	.69	.56	9/16	.281
3/8	3/8-19	6-6K T2HF	6MA6K	1.61	0.72	1.56	.69	.56	11/16	.281
3/8	1/2-14	6-8K T2HF	6MA8K	1.82	0.72	1.78	.69	.75	7/8	.281
1/2	1/4-19	8-4K T2HF	8MA4K	1.84	0.98	1.75	.91	.75	9/16	.281
1/2	3/8-19	8-6K T2HF	8MA6K	1.87	0.98	1.78	.91	.56	11/16	.375
1/2	1/2-14	8-8K T2HF	8MA8K	2.09	0.98	2.00	.91	.75	7/8	.375
5/8	3/8-19	10-6K T2HF	10MA6K	1.91	1.03	1.84	.97	.56	11/16	.469
5/8	1/2-14	10-8K T2HF	10MA8K	2.14	1.03	2.06	.97	.75	7/8	.469
3/4	3/4-14	12-12K T2HF	12MA12K	2.14	1.03	2.06	.97	.75	1 1/16	.594
1	1-11	16-16K T2HF	16MA16K	2.68	1.30	2.60	1.22	.94	1 3/8	.813

Используется для соединения дробной трубы и внутренней конической резьбы ISO. Для эффективного использования уплотнительного кольца следует использовать прокаленный трубный ниппель.

Размеры приведены только для справки и могут меняться.



## Охватываемый адаптер BSPP

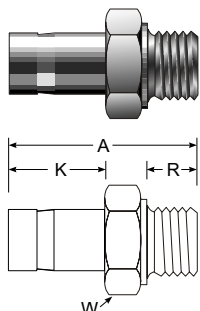

ВНЕШН. ДИАМ. ТРУБЫ, дюймы	РЕЗЬБА BSPP	ШИФР CPI™	ШИФР A-LOK®	CPI™		A-LOK®		R дюймы	W HEX	МИН. ОТВЕРСТ. дюймы
				A дюймы	K дюймы	A дюймы	K дюймы			
1/8	1/8-28	2-2R T2HF	2MA2R	1.16	.54	1.16	.54	.28	9/16	.078
1/8	1/4-19	2-4R T2HF	2MA4R	1.37	.54	1.37	.54	.44	3/4	.078
1/4	1/8-28	4-2R T2HF	4MA2R	1.26	.64	1.31	.63	.28	9/16	.156
1/4	1/4-19	4-4R T2HF	4MA4R	1.48	.64	1.50	.63	.44	3/4	.156
3/8	1/4-19	6-4R T2HF	6MA4R	1.56	.72	1.57	.69	.44	3/4	.281
3/8	3/8-19	6-6R T2HF	6MA6R	1.59	.72	1.60	.69	.44	7/8	.281
1/2	1/4-19	8-4R T2HF	8MA4R	1.81	.98	1.79	.91	.44	3/4	.375
1/2	3/8-19	8-6R T2HF	8MA6R	1.85	.98	1.82	.91	.44	7/8	.375
1/2	1/2-14	8-8R T2HF	8MA8R	2.10	.98	1.94	.91	.44	1-1/8	.375
3/4	3/4-14	12-12R T2HF	12MA12R	2.22	1.03	2.16	.97	.63	1-3/8	.594
1	1-11	16-16R T2HF	16MA16R	2.67	1.30	2.54	1.22	.72	1-3/4	.813

Используется для соединения конца дробной трубы и внутренней цилиндрической резьбы ISO.  
 ПРИМЕЧАНИЕ: На показанном конце BSPP следует использовать связанное уплотнение, см. стр.26.  
 Для эффективного использования уплотнение следует использовать прокаленный трубный ниппель.

## Охватывающий адаптер с конической BSP

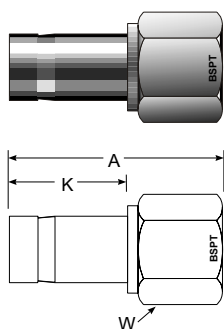

ВНЕШН. ДИАМ. ТРУБЫ, дюймы	РЕЗЬБА BSP	ШИФР CPI™	ШИФР A-LOK®	CPI™		A-LOK®		W HEX	МИН. ОТВЕРСТ. дюймы
				A дюймы	K дюймы	A дюймы	K дюймы		
1/4	1/8-28	4-2K T2HG	4FA2K	1.31	.64	1.30	.63	9/16	.156
1/4	1/4-19	4-4K T2HG	4FA4K	1.48	.64	1.45	.63	3/4	.156
3/8	1/4-19	6-4K T2HG	6FA4K	1.56	.72	1.50	.69	3/4	.281
3/8	3/8-19	6-6K T2HG	6FA6K	1.63	.72	1.59	.69	7/8	.281
1/2	1/4-19	8-4K T2HG	8FA4K	1.83	.98	1.71	.91	3/4	.375
1/2	3/8-19	8-6K T2HG	8FA6K	1.89	.98	1.80	.91	7/8	.375
1/2	1/2-14	8-8K T2HG	8FA8K	2.14	.98	2.05	.91	1-1/16	.375

Используется для соединения конца дробной трубы и наружной конической резьбы ISO.  
 ПРИМЕЧАНИЕ: Трубный ниппель стандартно имеет желоба. Обычный (без желобов) трубный ниппель может быть заказан через отдел быстрого реагирования.

## Охватывающий адаптер BSPP

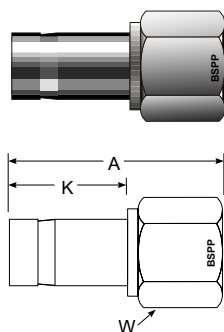

ВНЕШН. ДИАМ. ТРУБЫ, дюймы	РЕЗЬБА BSPP	ШИФР CPI™	ШИФР A-LOK®	CPI™		A-LOK®		W HEX	МИН. ОТВЕРСТ. дюймы
				A дюймы	K дюймы	A дюймы	K дюймы		
1/8	1/8-28	2-2R T2HG	2FA2R	1.21	.54	1.21	.54	9/16	.078
1/4	1/8-28	4-2R T2HG	4FA2R	1.31	.64	1.25	.63	9/16	.156
1/4	1/4-19	4-4R T2HG	4FA4R	1.48	.64	1.50	.63	3/4	.156
3/8	1/4-19	6-4R T2HG	6FA4R	1.56	.72	1.55	.69	3/4	.281
3/8	3/8-19	6-6R T2HG	6FA6R	1.63	.72	1.57	.69	7/8	.281
1/2	3/8-19	8-6R T2HG	8FA6R	1.89	.98	1.78	.91	7/8	.375
1/2	1/2-14	8-8R T2HG	8FA8R	2.14	.98	1.95	.91	1-1/16	.375

Используется для соединения конца дробной трубы и наружной цилиндрической резьбы ISO.  
 ПРИМЕЧАНИЕ: Трубный ниппель стандартно имеет желоба. Обычный (без желобов) трубный ниппель может быть заказан через отдел быстрого реагирования.

Размеры приведены только для справки и могут меняться.

# Соединения дробной трубы с резьбой ISO

## Охватывающий измерительный адаптер BSPP

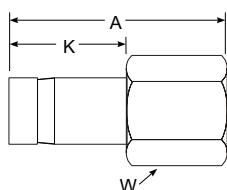
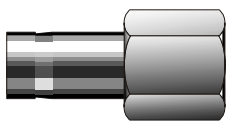

ВНЕШН. ДИАМ. ТРУБЫ, дюймы	РЕЗЬБА BSPP	ШИФР CPI™	ШИФР A-LOK®	CPI™		A-LOK®		W HEX	МИН. ОТВЕРСТ. дюймы
				A дюймы	K дюймы	A дюймы	K дюймы		
1/4	1/4-19	4-4GC T2HG	4FA4GC	1.48	.64	1.34	.63	3/4	.156
3/8	3/8-19	6-6GC T2HG	6FA6GC	1.63	.72	1.55	.69	15/16	.281
1/2	1/2-14	8-8GC T2HG	8FA8GC	2.14	.98	1.92	.91	1 1/16	.375

Используется для соединения конца дробной трубы и наружной цилиндрической резьбы ISO (измерительной).  
 ПРИМЕЧАНИЕ: На показанном конце с внутренней BSPP для уплотнения внутренней резьбы следует использовать медную шайбу, см. стр. 26.  
 ПРИМЕЧАНИЕ: Трубный ниппель стандартно имеет желоба. Обычный (без желобов) трубный ниппель может быть заказан через отдел быстрого реагирования.

## Шайбы уплотнения

### Связанные уплотнения

Состоят из внешнего кольца из нержавеющей стали и связанного с ним внутреннего кольца из Viton®. Используются в качестве уплотнения для наружной цилиндрической резьбы ISO.

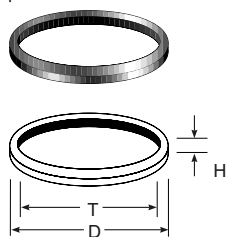

ШИФР	РЕЗЬБА "Т" BSPP	D	H
M30201-SS	1/8	.63	.08
M30202-SS	1/4	.81	.08
M30203-SS	3/8	.94	.08
M30204-SS	1/2	1.12	.10
M30206-SS	3/4	1.38	.10
M30208-SS	1	1.69	.10

РЕЖИМЫ ПО ДАВЛЕНИЮ ДЛЯ ШАЙБ УПЛОТНЕНИЯ		
РАЗМЕР РЕЗЬБЫ	Ф. НА КВ. Д.	БАР
1/8	5300	370
1/4	5500	380
3/8	4400	300
1/2	4000	280
3/4	3700	260
1	2800	190

Также эти уплотнения доступны изготовленными из стали с внутренним кольцом из нитрила. Просто замените SS в шифре на S.

## Медные шайбы

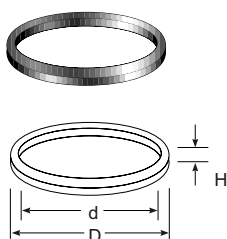

### Для уплотнения наружной резьбы BSPP

ШИФР	РЕЗЬБА	D	d	H
M28329	1/8	.71	.39	.09
M28330	1/4	.87	.55	.09
M28331	3/8	.94	.67	.09
M28332	1/2	1.18	.87	.10
M28334	3/4	1.38	1.06	.09
M28336	1	1.65	1.34	.09

### Для уплотнения внутренней резьбы BSPP

ШИФР	РЕЗЬБА	D	d	H
M25179	1/8	0.322	0.218	0.062
M25180	1/4	0.436	0.312	0.062
M25181	3/8	0.574	0.437	0.062
M25182	1/2	0.719	0.562	0.062
M25184	3/4	0.935	0.812	0.062
M25186	1	1.178	1	0.093

Используются в качестве уплотнения для наружной и внутренней цилиндрической резьбы ISO.

Пожалуйста, обратите внимание на то, что режимы по давлению основываются на концах с конической резьбой. Режим по давлению для концов с BSPP зависит от типа используемой шайбы уплотнения.

Размеры приведены только для справки и могут меняться.

## Таблица размеров (США) резьбы и конца трубы

### Резьба NPT

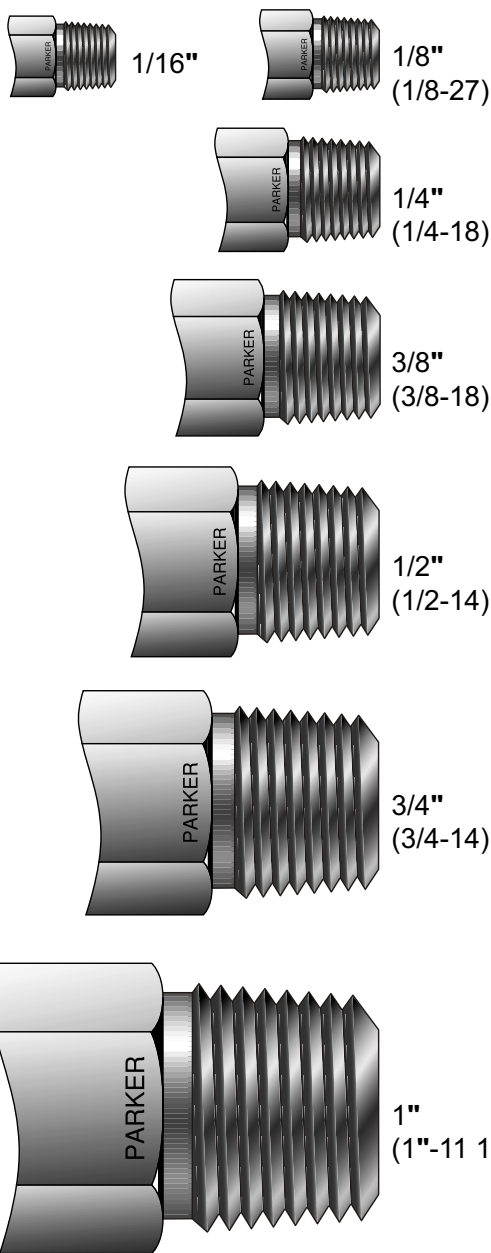

### Цилиндрическая резьба

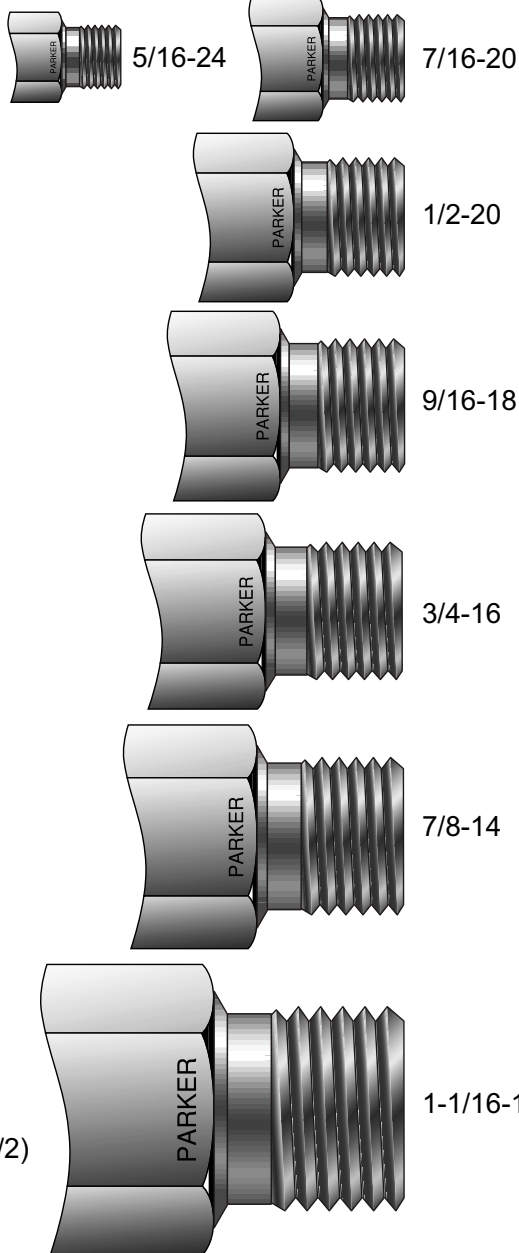

### Внешний диаметр трубы

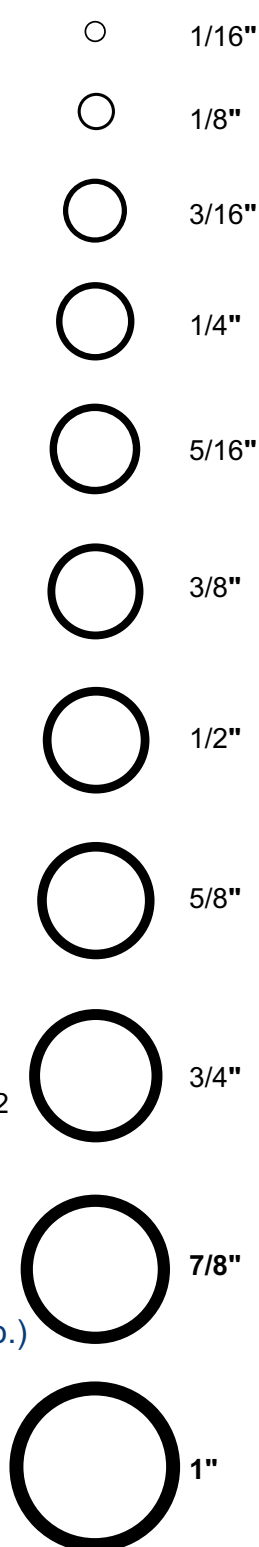

### Трубопроводная резьба по американскому стандарту (NPT)

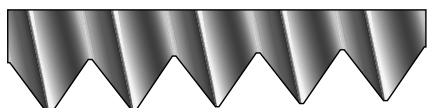

- Угол профиля 60° • Шаг измеряется в дюймах
- Сечения основания и вершин - плоские
- Угол конусности 1°47'

### Унифицированная резьба по американскому стандарту (цилиндр.)

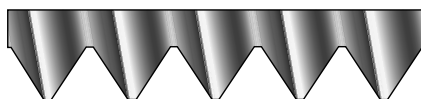

- Угол профиля 60° • Шаг измеряется в дюймах
- Сечения основания и вершин - плоские
- Диаметр измеряется в дюймах

Таблица размеров (США)  
резьбы и конца трубы

Резьба NPT

Внешний диаметр трубы

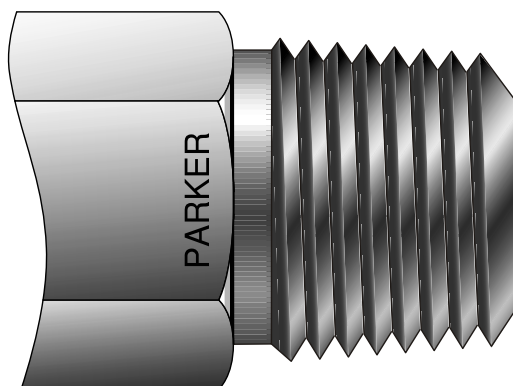

1-1/4"

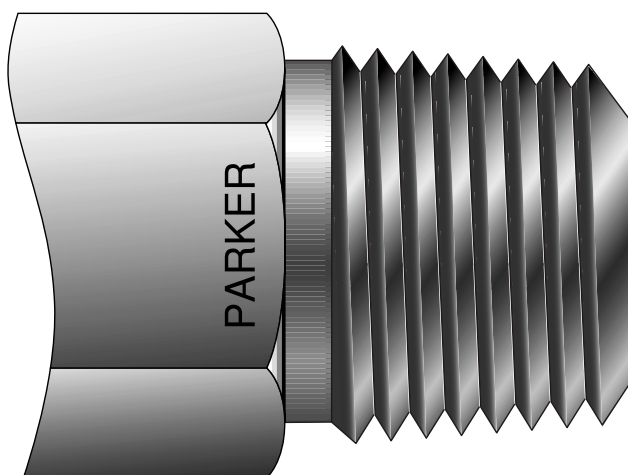
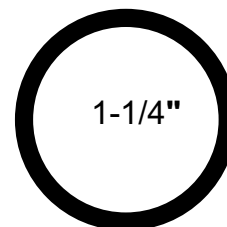

1-1/2"

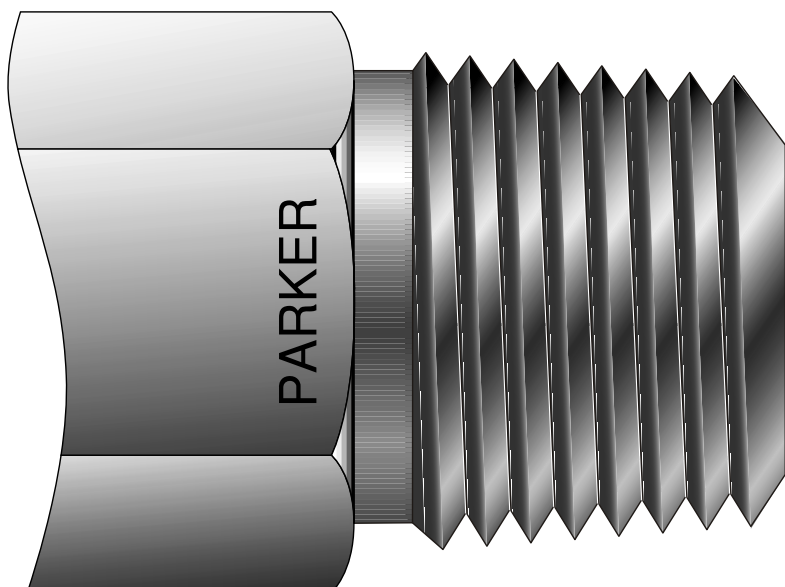
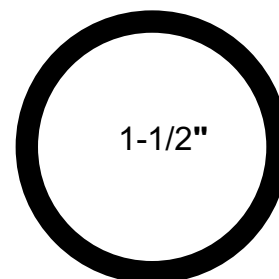

2"

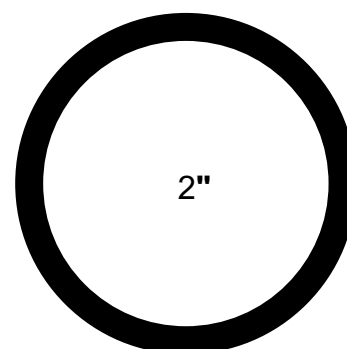

## Таблица размеров (международных) резьбы и конца трубы

### Коническая резьба BSPT

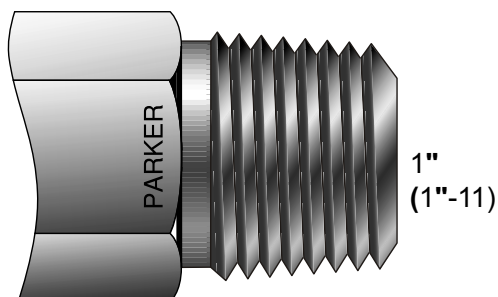
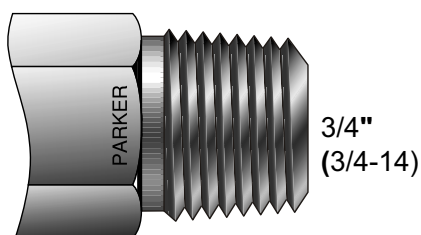
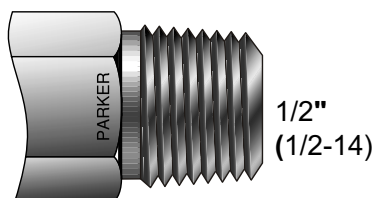
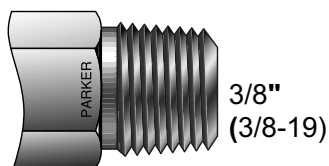
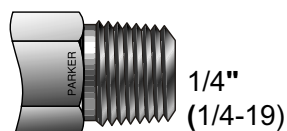
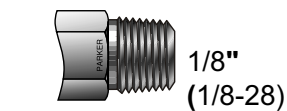

### Цилиндрическая резьба BSPP

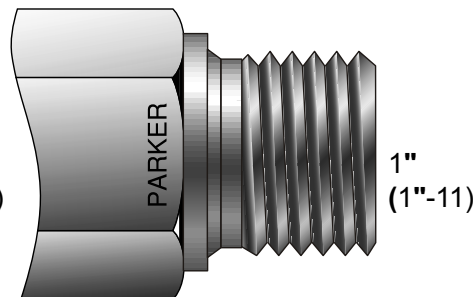
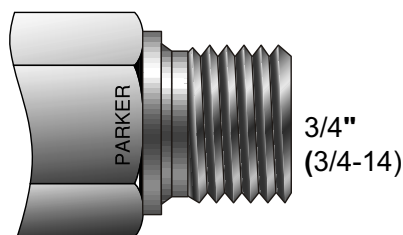
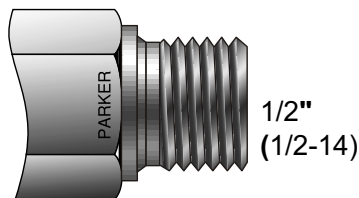
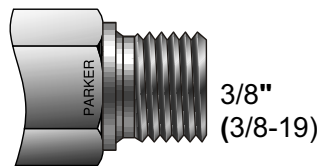
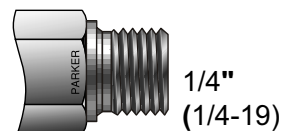
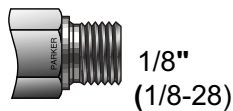

### Внешний диаметр трубы



### Международная организация по стандартизации (ISO 7/1)

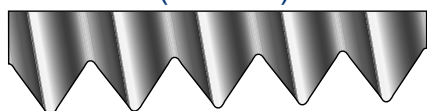

- Угол профиля 55° • Шаг измеряется в дюймах
- Сечения основания и вершин - круглые
- Угол конусности 1°47'

### (ISO 228/1)

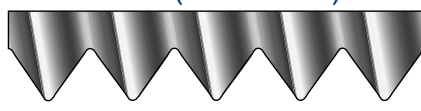

- Угол профиля 55° • Шаг измеряется в дюймах
- Сечения основания и вершин - круглые
- Диаметр измеряется в дюймах

### Трассируемость

Подразделение измерительных коннекторов компании Паркер Ханнифин предлагает возможность трассируемости (НТС) для CPI™, A-LOK®, измерительных труб и фитингов Weld-Lok.

НТС основывается на том факте, что отдельная часть изделия может быть протрассирована на основе металла, из которого она изготовлена. Начиная с плавки металла, создается пакет документов, который полностью описывает физические и химические свойства этого металла. В результате металлу присваивается номер, который штампуются на части изделия. Таким образом существует связь с пакетом документов.

Номер НТС штампуются на материале (прутковая или кованная заготовка) до начала процесса производства изделия. Такой подход полезен, потому что он предоставляет производителю возможность отчитаться перед клиентом об использованном материале.

НТС имеет следующие преимущества:

- Сырье, используемое для производства, должно удовлетворять требованиям соответствующих норм. Это можно проверить с помощью документации так, чтобы клиент мог быть уверен в том, что он получил то, что заказывал.
- НТС дает возможность просмотреть записи по химическому анализу сырья. Таким образом для участков, которые требуют сварки, может быть выбрана правильная техника сварки.

- НТС позволяет пользователю измерительной трубопроводной арматуры компании Паркер избежать каких-либо сомнений. НТС играет роль гаранта сегодня и будет играть эту роль завтра.

Материал, используемый для компонентов измерительной трубопроводной арматуры компании Паркер Ханнифин - нержавеющая сталь 316 или 316L (сварные изделия), как это указано в списке литературы раздела III норм ASME "Котлы и сосуды под давлением".

Данные фитинги, используемые в ядерной промышленности, описываются следующими принципиально важными документами: нормы ASME (Американское общество инженеров-механиков) "Котлы и сосуды под давлением", раздел III, последнее издание, Правила сооружения компонентов атомных электростанций. Документы: стандарт ANSI B.31.1.0, Трубопроводы, стандарт ANSI B.31.7, Трубопроводы для атомной энергетики также являются важными.

Кроме документации по химическим и физическим свойствам, компания Паркер большое внимание уделяет производству трубопроводной арматуры для гарантии того, что изделия будут защищены от коррозии при их нормальном использовании. В процессе производства компания Паркер избегает воздействия ртути и галогенов на изделия и возникновения при термической обработки состояния, известного как непрерывное выпадение в осадок карбида на границах зерен.

**Для получения дополнительной информации пожалуйста свяжитесь с Вашим авторизованным дистрибутором компании Паркер или позвоните в подразделение измерительных коннекторов компании Паркер и спросите бюллетень 4230-B15.**



Для заметок

---





# Предложение о продаже

Предлагается купить товары, описанные в данном документе и других документах, или в описаниях, предоставленных компанией "Паркер Ханнифин Корпорэйшн", ее помощниками и авторизованными дистрибуторами, по ценам, установленным компанией "Паркер Ханнифин Корпорэйшн", ее помощниками и ее авторизованными дистрибуторами.

Данное предложение и его принятие любым клиентом ("Покупатель") должно удовлетворять нижеследующим условиям. Заказ Покупателем любых товаров у компании "Паркер Ханнифин Корпорэйшн", ее помощников или авторизованных дистрибуторов ("Продавец"), устно или в письменной форме, вводит в силу данное предложение.

**1. Условия продажи** Все описания, расценки, предложения, подтверждения, принятия и продажи товаров Продавца попадают под условия, указанные здесь, и должны удовлетворять им. Принятие покупателем любого предложения по продаже ограничено данными условиями. Любые дополнительные условия, или условия, противоречащие данным, предлагаемые Покупателем при принятии Продавцом предложения, являются таким образом, недопустимыми. Не одно из таких дополнительных, отличных от данных или противоречащих им условий не может быть частью контракта между Покупателем и Продавцом, пока оно не будет специально принято Продавцом в письменной форме. При принятии Продавцом предложения по покупке Покупателем необходимым является согласие Покупателя со всем условиями, указанными здесь, включая дополнительные к содержащимся в предложении Покупателя и противоречащие им, принятию товаров Продавца.

**2. Оплата:** Оплата должна быть произведена Покупателем в течение 30 дней со дня доставки товаров,купаемых в силу договора. То количество изделий, которое не оплачено своевременно, приносит максимальные разрешенные законом проценты за каждый месяц за то, что Покупатель просрочил оплату. Любые претензии Покупателя о недосмотрах или некомплектности партии товара будут отклонены, если Продавец не получил уведомления об этом в течение 30 дней после получения Покупателем товара.

**3. Доставка:** Доставка должна осуществляться с завода Продавца на условиях F.O.B. (франко-бортом), если другое не следует из документа. Однако, несмотря на используемый метод доставки, риск потерь переходит к Покупателю после доставки Продавцом товара на транспортное средство. Любые приведенные даты доставки только приблизительные и Продавец не несет ответственности за любые задержки при доставке.

**4. Гарантия:** Продавец гарантирует, что изделия, продаваемые им, изготовлены из бездефектных материалов и хорошего качества. **ЭТА ГАРАНТИЯ ВКЛЮЧАЕТ В СЕБЯ ИСКЛЮЧИТЕЛЬНУЮ И ПОЛНУЮ ГАРАНТИЮ, ОТНОСЯЩУЮСЯ К ИЗДЕЛИЯМ, ПРЕДОСТАВЛЕННЫМ ПО ЭТОМУ ДОКУМЕНТУ. ПРОДАВЕЦ НЕ ПРЕДОСТАВЛЯЕТ НИКАКИХ ДРУГИХ ГАРАНТИЙ, НЕ НЕСЕТ НИКАКИХ ДРУГИХ ОБЯЗАТЕЛЬСТВ И ДРУГИХ ГАРАНТИЙ, ВКЛЮЧАЯ, НО НЕ ОГРАНИЧИВАЯСЯ ИМ, СЛЕДУЮЩЕЕ: ГАРАНТИИ ТОВАРНОГО СОСТОЯНИЯ И ПРИГОДНОСТИ ДЛЯ ОПРЕДЕЛЕННЫХ ЦЕЛЕЙ, ГАРАНТИИ, ПОЯВЛЯЮЩИЕСЯ СОГЛАСНО ДЕЙСТВУЮЩЕМУ ЗАКОНУ, ГАРАНТИИ ТОРГОВОГО ОБЫКНОВЕНИЯ ИЛИ ОБЫЧНОЙ ПРАКТИКИ ВЕДЕНИЯ ДЕЛОВЫХ ОПЕРАЦИЙ, КОТОРЫЕ ЗДЕСЬ НЕ ПРЕДОСТАВЛЯЮТСЯ. НЕСМОТЯ НА ВЫШЕУПОМЯНУТОЕ, НЕ ПРЕДОСТАВЛЯЕТСЯ НИКАКИХ ГАРАНТИЙ СООТВЕТСТВИЯ ЛЮБЫХ ИЗДЕЛИЙ, СООРУЖЕННЫХ ИЛИ ПРИОБРЕТЕННЫХ ЦЕЛИКОМ ИЛИ ЧАСТИЧНО ПО ПЛАНАМ И СПЕЦИФИКАЦИЯМ ПОКУПАТЕЛЯ.**

**5. Ограничение устранения неисправностей. ОТВЕТСТВЕННОСТЬ ПРОДАВЦА, ВОЗНИКАЮЩАЯ В СВЯЗИ С ПРОДАЖЕЙ ТОВАРА, ОГРАНИЧЕНА ИСКЛЮЧИТЕЛЬНО РЕМОНТОМ ИЛИ ЗАМЕНОЙ ПРОДАННЫХ ТОВАРОВ ПО УСМОТРЕНИЮ ПРОДАВЦА. ПРОДАВЕЦ НЕ НЕСЕТ ОТВЕТСТВЕННОСТИ ЗА СЛУЧАЙНЫЕ, КОСВЕННЫЕ ИЛИ ПОБОЧНЫЕ ПОВРЕЖДЕНИЯ ЛЮБОГО ТИПА И ЛЮБОЙ ПРИРОДЫ, ВКЛЮЧАЯ, НО НЕ ОГРАНИЧИВАЯСЯ ИМ, СЛЕДУЮЩЕЕ: ПОТЕРЯННЫЕ ПРИБЫЛИ, ВОЗНИКАЮЩИЕ В СВЯЗИ С ЭТИМ ДОГОВОРОМ ИЛИ В СВЯЗИ С ТОВАРОМ, ПРОДАВАЕМЫМ ПО ЭТОМУ ДОГОВОРУ, ВОЗНИКАЮЩИЕ ИЛИ ПРИ НАРУШЕНИИ УСЛОВИЙ КОНТРАКТА ПО ПРЯМОЙ ИЛИ СВЯЗАННОЙ ГАРАНТИИ, ИЛИ В РЕЗУЛЬТАТЕ ДЕЛИКТА, ВКЛЮЧАЯ ОГРАНИЧЕНИЯ, НЕБРЕЖНОСТЬ, НЕПРЕДУПРЕЖДЕНИЕ ИЛИ ОБЯЗАННОСТЬ ВОЗМЕСТИТЬ УЩЕРБ, ВОЗНИКАЮЩИЙ ПО НЕДОРАЗУМЕНИЮ.**

**6. Изменения, перепланирования и аннулирования:** Покупатель может запросить изменения устройства и спецификаций для товаров, продаваемых по данному договору, также как и изменения объемов поставки и ее даты, или может запросить отмены всего заказа или его части, однако, ни одно такое изменение не может стать частью контракта между Покупателем и Продавцом, если только не существует поправки в письменной форме к данному договору о его принятии Продавцом. Принятие таких изменений по запросу относится к свободе действий Продавца, и должно происходить на тех условиях, которые могут потребоваться Продавцу.

**7. Специальные инструменты:** Расходы на инструменты могут включать в себя специальные инструменты, включая без ограничений: металлические формы, зажимные приспособления, формы и образцы, приобретаемые для производства товаров, продаваемых в соответствии с этим контрактом. Такие специальные инструменты остаются собственностью Продавца несмотря на оплату Покупателем каких-либо расходов. Покупатель ни в коем случае не может овладеть аппаратурой, принадлежащей Продавцу, которая используется при производстве товаров, продаваемых в соответствии с этим контрактом, даже если эта аппаратура была специально переделана или адаптирована для этого производства и несмотря на оплату Покупателем. Продавец имеет право на изменение специальных инструментов, отказ от них или любое согласование ими по своему собственному усмотрению, если обратное не согласовано.

**8. Имущество Покупателя:** Любые разработки, инструменты, образцы, материалы, чертежи, конфиденциальная информация или оборудование, предоставленное Покупателем или любое другое, ставшее имуществом Покупателя, может считаться устаревшим и может быть уничтожено Продавцом по прошествии двух (2) лет без получения разрешения от Покупателя, Продавец не несет ответственности за любые потери или повреждения такого имущества пока оно находится в собственности Продавца.

**9. Налоги:** Если об этом не сказано ничего другого, цены не включают в себя акцизы, налоги с оборота, налоги за использование, налоги на собственность, налоги на профессию и др., которые могут быть наложены любыми налоговыми органами при производстве, продаже или доставке товаров, продаваемых в соответствии с данным договором. Если Продавец должен уплатить такие налоги, или если Продавец несет ответственность за взимание таких налогов, то налоги включаются в сумму, которая уплачивается за продаваемые товары. Покупатель должен согласиться заплатить такие налоги или возместить Продавцу их оплату при получении соответствующего счета-фактуры. Если Покупатель требует освобождения от налогов с оборота, налогов за использование или любых других налогов, налагаемых налоговыми органами, то Покупатель должен извещать Продавца об этих налогах, также как и от взысканий, сумма которых определяется как если бы товары были признанными облагаемыми налогами.

**10. Возмещение за нарушение прав на интеллектуальную собственность:** Продавец не несет ответственности за нарушение любых патентов, торговых знаков, авторских прав, внешнего вида изделий, секретов производства и других подобных прав за исключением тех, которые представлены в части 10. Продавец будет защищать Покупателя от голословных утверждений о нарушении патентов США, торговых знаков США, авторских прав, внешнего вида изделий, секретов производства (в дальнейшем "права на интеллектуальную собственность"). Продавец будет защищать Покупателя за свой счет и будет оплачивать любое возмещение ущерба при возбуждении дела против Покупателя, основанного на голословных утверждениях третьей стороны о том, что проданные по данному договору товары нарушают права на интеллектуальную собственность. Продавец обязуется защищать Покупателя от голословных утверждений о нарушении патентов США, торговых знаков США, авторских прав, внешнего вида изделий, секретов производства (в дальнейшем "права на интеллектуальную собственность") в течение десяти (10) дней после получения Покупателем претензий в виде таких голословных утверждений о нарушении, и Продавец имеет исключительное право управлять защитой, включая проведение всех переговоров по нахождению решения или компромисса. Если товар, проданный по данному договору, является предметом заявления о нарушении прав на интеллектуальную собственность, Продавец по своему собственному усмотрению может обеспечить Покупателю право на использование вышеупомянутого товара, заменить или изменить его таким образом, чтобы он не нарушал прав, или предложить возврат вышеупомянутого товара с возвращением денег согласно обоснованному снижению стоимости товара. Несмотря на вышесказанное, Продавец не несет ответственности по заявлениям о нарушении, основанным на информации, предоставленной Покупателем, или относящимся к товарам, доставляемым по данному договору, разработка которых и их спецификации полностью или частично выполнялись Покупателем, или за нарушения, которые возникли в результате изменения, объединения или использования товаров, продаваемых по данному договору, в системе. Вышеупомянутые условия данной части 10 являются исключительной и единственной ответственностью Продавца и единственным и исключительным средством защиты Покупателя при нарушении прав на интеллектуальную собственность. Если заявление о нарушении основывается на информации, предоставленной Покупателем или если разработка доставленных товаров целиком или частично выполнялась Покупателем, Покупатель должен взять на себя все расходы, затраты или отстаивать интересы Продавца при принятии судом решений по любому заявлению, касающемуся нарушения любых патентов, торговых знаков, авторских прав, внешнего вида изделий, секретов производства или любых подобных прав.

**11. Форс мажор:** Продавец не берет на себя ответственности за задержку или провал выполнения своих обязательств по причине возникновения обстоятельств, которые выходят из-под обоснованного контроля Продавца (в дальнейшем "события форс мажора"). События форс мажора включают в себя без ограничений: катастрофы, несчастные случаи, стихийные бедствия, забастовки или разногласия среди персонала, законы, законодательные акты, нормы и правила, принятые любым правительством или правительственным органом, пожары, наводнения, задержки или провалы при доставке по вине перевозчиков или поставщиков, недостаток материалов и любые другие обстоятельства, выходящие за рамки контроля Продавца.

**12. Полное Соглашение / Главные закон:** Условия, указанные здесь, вместе со всеми поправками, изменениями и все отличные условия, специально принятые Продавцом в письменной форме, составляют Полное Соглашение касательно продаваемых товаров, и не существует никаких устных или любых других договоров, которые также имели бы отношение к Полному Соглашению. Данное Соглашение должно во всех отношениях отвечать законам штата Огайо. Никакие действия, являющиеся следствием продажи товаров по данному договору, не могут быть предприняты ни одной из сторон по прошествии более чем двух (2) лет после продажи.

11/98-P



**Паркер Ханнифин Корпорэйшн**  
6035 Parkland Blvd.  
Cleveland, Ohio 44124-4141  
Тел.: (216) 896-3000  
Факс: (216) 896-4000  
Сайт в Интернете: [www.parker.com](http://www.parker.com)

## Паркер Ханнифин Корпорэйшн

### О компании Паркер

Компания Паркер - ведущая всемирная компания, нацеленная на качественное оказание услуг клиентам. Детали и системы нашей компании, указанной в списке пятисот самых успешных корпораций Нью-Йоркской фондовой биржей, представляют собой более 1400 серий изделий, которые представлены примерно на 1000 промышленных и авиакосмических рынках.

Компания Паркер является единственным производителем, который предлагает своим клиентам гидравлические, пневматические и электромеханические решения. Наша компания обладает самой большой сетью дистрибуторов среди всех компаний, работающих в данной области, состоящей из более чем 7500 дистрибуторов и 350000 клиентов по всему миру.

### Устав компании Паркер

Мы являемся ведущим всемирным производителем деталей и систем для изготовителей и пользователей надежных изделий. А именно, мы разрабатываем, изготавливаем и поставляем на рынок изделия, контролирующие движение, течение и давление. Мы развиваемся благодаря качественному сервису.

### Информация о изделии

Клиенты из Северной Америки, ищущие информацию о изделии, месторасположении ближайшего дистрибутора или сервис центра, могут бесплатно получить интересующую их информацию по телефону: 1-800-C-PARKER (1-800-272-7537) в информационном центре компании Паркер. Для клиентов из Великобритании телефон следующий: 0500-103-203.

**Авиакосмическая группа** является лидером в развитии, разработке, производстве и обслуживании систем контроля и деталей для авиакосмического и связанного с ним рынков, развивающимся благодаря качественному сервису.



**Группа климатического и промышленного контроля** разрабатывает, производит и поставляет на рынок детали и системы для охлаждения, воздушного кондиционирования, промышленности.

**Группа соединений для жидкостей** разрабатывает, производит и поставляет на рынок жесткие и гибкие соединения и связанные с ними изделия, используемые в пневматических системах и системах жидкости.



**Группа уплотнений** разрабатывает, производит и поставляет промышленные и коммерческие уплотнения связанную с ними продукцию превосходного качества, способные удовлетворить все потребности потребителя.

**Группа гидравлики** разрабатывает, производит и поставляет на рынок полный спектр гидравлических деталей и систем для изготовителей и пользователей промышленного машинного оборудования, транспортных средств и оборудования.



**Группа фильтрации** разрабатывает, производит и поставляет на рынок качественные устройства фильтрации и очистки, предоставляющие клиентам лучшие цены, качество, техническую поддержку.

**Группа автоматизации** является ведущим поставщиком пневматических и электромеханических деталей и систем для клиентов по автоматизации по всему миру.



**Группа измерительных принадлежностей** является всемирным лидером по разработке, производству и поставке деталей для выполнения врачебных и аналитических измерений в условиях повышенной чистоты.



Официальный партнер  
ООО «Союз Прибор»  
03115, Украина, г.Киев  
ул.Котельникова 37-а, оф. №1,2  
т./ф. 8 (044) 569-42-69, 79, 80  
[www.kip-pribor.com.ua](http://www.kip-pribor.com.ua)

**Parker Hannifin Corporation**  
Instrumentation Connectors Division  
P.O. Box 400004-1504  
Huntsville, AL 35815-1504  
США  
Тел.: (256) 881-2040  
Факс.: (256) 881-5730  
[www.parker.com/ICD](http://www.parker.com/ICD)

**Parker Hannifin plc**  
Instrumentation Products Division  
Riverside Road  
Pottington Industrial Estate  
Barnstaple, Devon EX31 1NP  
Англия  
Тел.: (44) (1271) 313131  
Факс: (44) (1271) 373636  
[www.parker.com/instrumentation](http://www.parker.com/instrumentation)

